



NF7 系列

(NF7/NF7-M/NF7-S/NF7-S2/NF7-S2G)

Socket 462 系統主機板

使用手冊

版權及保證注意事項

本手冊受到國際版權法律的保護，本公司（陞技電腦股份有限公司）將保留所有權利，未經本公司書面同意，不得擅自複製、傳送、改編本手冊的內容。未經授權而使用本手冊之相關資料，會導致民事訴訟或刑事處分。

本公司若對使用手冊內容進行修改，恕不另行通知使用者。內容如有謬誤，懇請見諒，本公司恕不負責。

本公司恕不對手冊品質、精確性及適用性進行保證。因本手冊內容謬誤所引起的損害，無論是直接或間接損失，無論是單一或連續事件，本公司將不負任何責任，且不提供補償。

本手冊內容所出現的所有商標及產品名稱，其版權均為該合法註冊公司所有。

手冊內容將會因需要而更新，您可隨時至我們的網站下載最新版本的使用手冊，我們的網址為：<http://www.abit.com.tw/>

如果是因為您設定及使用不當而造成主機板損壞或是功能失常的話，我們將不提供任何保證服務。

目錄

第 1 章	簡介	1-1
1-1.	特色與規格.....	1-1
1-2.	主機板配置圖 (NF7/NF7-S)	1-4
1-3.	主機板配置圖 (NF7-M)	1-5
1-4.	主機板配置圖 (NF7-S2/NF7-S2G, VER. 0.22)	1-6
第 2 章	硬體設定	2-1
2-1.	安裝主機板到機殼上.....	2-1
2-2.	安裝 CPU 與散熱片	2-1
2-3.	安裝系統記憶體.....	2-3
2-4.	連接埠、接頭及切換開關.....	2-4
	(1). ATX 電源輸入插座.....	2-4
	(2). 風扇電源插座.....	2-5
	(3). CMOS 記憶體清除接頭	2-6
	(4). 喚醒裝置的連接頭.....	2-7
	(5). 前面板開關以及指示燈號的連接.....	2-9
	(6). 紅外線裝置連接頭 (NF7/NF7-S/NF7-M)	2-10
	(7). 額外的 USB 埠連接頭.....	2-11
	(8). 額外的 IEEE 1394 埠連接頭 (NF7-S)	2-12
	(9). 前面板聲音訊號連接接頭.....	2-13
	(10). 內接式聲音訊號連接接頭.....	2-15
	(11). 加速繪圖連接埠插槽.....	2-16
	(12). 軟碟機連接頭.....	2-17
	(13). IDE 插座.....	2-18
	(14). 串列 ATA 連接器 (NF7-S/NF7-S2/NF7-S2G)	2-20
	(15). 狀態顯示燈號.....	2-21
	(16). 系統管理匯流排接頭.....	2-22
	(17). 背板插座.....	2-23
第 3 章	BIOS 設定	3-1
3-1.	SOFTMENU SETUP (CPU 設定)	3-2
3-2.	STANDARD CMOS FEATURES (標準 CMOS 參數設定)	3-6

3-3.	ADVANCED BIOS FEATURES (BIOS 進階功能設定)	3-10
3-4.	ADVANCED CHIPSET FEATURES (晶片組進階功能參數設定)	3-13
3-5.	INTEGRATED PERIPHERALS (整合週邊設定)	3-16
3-6.	POWER MANAGEMENT SETUP (電源管理模式設定)	3-25
3-7.	PNP/PCI CONFIGURATIONS (PNP/PCI 組態設定)	3-28
3-8.	PC HEALTH STATUS (電腦健康狀態設定)	3-32
3-9.	LOAD FAIL-SAFE DEFAULTS (載入失效-安全恢復之預設值)	3-34
3-10.	LOAD OPTIMIZED DEFAULTS (載入最佳化效能預設值)	3-34
3-11.	SET PASSWORD (設定密碼)	3-34
3-12.	SAVE & EXIT SETUP (離開並儲存所有設定至 CMOS)	3-34
3-13.	EXIT WITHOUT SAVING (離開但不儲存設定至 CMOS)	3-34
附錄 A.	安裝 NVIDIA nForce Chipset 驅動程式	A-1
附錄 B.	安裝整合 GPU 驅動程式 (NF7-M)	B-1
附錄 C.	安裝 USB 2.0 驅動程式	C-1
附錄 D.	安裝區域網路驅動程式 (NF7-S2G)	D-1
附錄 E.	安裝 Serial ATA 驅動程式 (NF7-S)	E-1
附錄 F.	NVRAID 的 BIOS 設定 (NF7-S2/NF7-S2G)	F-1
附錄 G.	ABIT EQ (硬體醫師應用程式)	G-1
附錄 H.	FlashMenu (BIOS 更新程式)	H-1
附錄 I.	疑難問題排除	I-1
附錄 J.	如何獲得技術支援	J-1

第 1 章 簡介

1-1. 特色與規格

1. 處理器

- 支援 AMD-K7 Duron/Athlon/Athlon XP/Barton，以 200/266/333/400 MHz 前端匯流排為基礎的 Socket A 處理器

2. 晶片組

- NVIDIA nForce2 Ultra 400 晶片與 MCP (*NF7*)
- NVIDIA nForce2 IGP 晶片與 MCP (*NF7-M*)
- NVIDIA nForce2 Ultra 400 晶片與 MCP-T (*NF7-S*)
- NVIDIA nForce2 Ultra 400 晶片與 RAID MCP (*NF7-S2/NF7-S2G*)
- 整合 128 位元的記憶體控制器
- 支援進階組態與電源管理介面 (Advanced Configuration and Power Interface, ACPI)
- 圖形加速連接埠支援 AGP 4X (1.5V) 與 8X (0.8V) 模式的顯示卡

3. 雙 DDR 架構

- 雙 DDR 架構組合了兩個獨立的 64-bit 記憶體控制器
- 雙 DDR 400 提供了最高到 6.4GB/秒的系統記憶體頻寬

4. 記憶體

- 使用 3 條 184 接腳的 DIMM 插槽
- 支援 3 條 DDR 200/266/333 DIMM 記憶體模組 (最高至 3GB)
- 支援 2 條 DDR 400 DIMM 記憶體模組 (最高至 2GB)
- 只有在使用另行安裝的顯示卡時，才支援 DDR400 (*NF7-M*)

5. 音效

- 內建六聲道 AC 97 CODEC
- 專業級的數位音效介面，可支援光學 S/PDIF 訊號輸出 (*NF7/NF7-S/NF7-M*)
- NVIDIA SoundStorm™ 技術，含即時杜比數位 5.1 編碼器 (*NF7-S*)

6. LAN

- 內建 10/100M LAN 控制器 (*NF7/NF7-S/NF7-M/NF7-S2*)
- 內建 10/100/1000M LAN 控制器 (*NF7-S2G*)

7. ABIT Engineered

- ABIT SoftMenu™ Technology
- ABIT FanEQ™ Technology
- ABIT CPU ThermalGuard™ Technology
- ABIT FlashMenu™

8. 內部輸出/輸入連接頭

- 1 個 AGP 8X/4X 插槽
- 5 個 PCI 插槽
- 1 個軟式磁碟機連接埠，支援最大至 2.88MB 的容量
- 2 個 Ultra DMA 33/66/100/133 連接器
- 2 個 USB 2.0 連接頭
- 1 個 CD-IN 輸入連接頭
- 1 個 IrDA 紅外線連接頭 (NF7/NF7-S/NF7-M)
- 2 個 IEEE 1394a 連接頭 (NF7-S)
- 2 個 SATA 150 連接頭 (NF7-S/NF7-S2/NF7-S2G)

9. 背板輸出/輸入接頭

- 1 組 PS/2 鍵盤及 1 組 PS/2 滑鼠連接頭
- 音效信號連接頭 (前置聲道喇叭連接頭、Line-In 接頭、麥克風輸入接頭、中央聲道/超低音接頭，以及環繞聲道喇叭連接頭)
- 1 組 S/PDIF 訊號輸出連接頭 (NF7/NF7-S/NF7-M)
- 1 組序列埠連接頭、1 組平行埠連接頭 (NF7-S2/NF7-S2G)
- 2 組序列埠連接頭、1 組平行埠連接頭 (NF7/NF7-S)
- 1 組序列埠連接頭、1 組平行埠連接頭、1 組 VGA 連接器 (NF7-M)
- 4 組 USB 連接頭、1 組 RJ-45 網路連接埠 (NF7-S2/NF7-S2G)
- 2 組 USB 連接頭、1 組 RJ-45 網路連接埠 (NF7/NF7-S/NF7-M)

10. SATA 150 RAID 磁碟陣列 (NF7-S/NF7-S2/NF7-S2G)

- 內建 Silicon Image Sil 3112A SATA PCI 控制器 (NF7-S)
- 支援 SATA 150 NV RAID (NF7-S2/NF7-S2G)
- 提供兩個串列 ATA 通道，其資料傳輸率高達 150 MB/每秒，且具備磁碟陣列的功能 (RAID 0/1)

11. IEEE 1394 (NF7-S)

- 支援 IEEE 1394a 的 400/200/100 Mb/每秒之資料傳輸率

12. 圖形處理器 (NF7-M)

- 內建 NVIDIA GeForce4 MX 等級的圖形處理器

13. 其他

- ATX 主機板規格
- 硬體監控：包括風扇速度、電壓、CPU 及系統環境溫度

14. 產品功能資訊

機型	晶片組	特色
NF7-S	nForce2 Ultra 400 + MCP-T	SATA RAID, IEEE1394, 6-ch Audio with SoundStorm™, S/PDIF 訊號輸出, 10/100M, SERILLEL2
NF7	nForce2 Ultra 400 + MCP	10/100M, 6-ch Audio, S/PDIF 訊號輸出
NF7-M	nForce2 IGP + MCP	內建 GeForce4 MX 圖形加速功能, 10/100M, 6-ch Audio, S/PDIF 訊號輸出
NF7-S2	nForce2 Ultra 400 + RAID MCP	NV SATA RAID, 6-ch Audio, 10/100M
NF7-S2G	nForce2 Ultra 400 + RAID MCP	NV SATA RAID, 6-ch Audio, GbE

- * 串列 ATA 控制器僅支援 Ultra DMA/ATA100 或更高速的硬碟機裝置。請勿使用低於此規格的硬碟機裝置，以免其無法動作。
- * 本主機板支援業界標準的規格速度，如：66 MHz、100 MHz 以及 133 MHz 等時脈。但是基於 PCI 匯流排、晶片組以及處理器規格上的限制，我們不對超出這些元件規格以外的運作頻率提供使用者保證。
- * 本手冊的規格與資訊若有變動，恕不另行通知。

1-2. 主機板配置圖 (NF7/NF7-S)

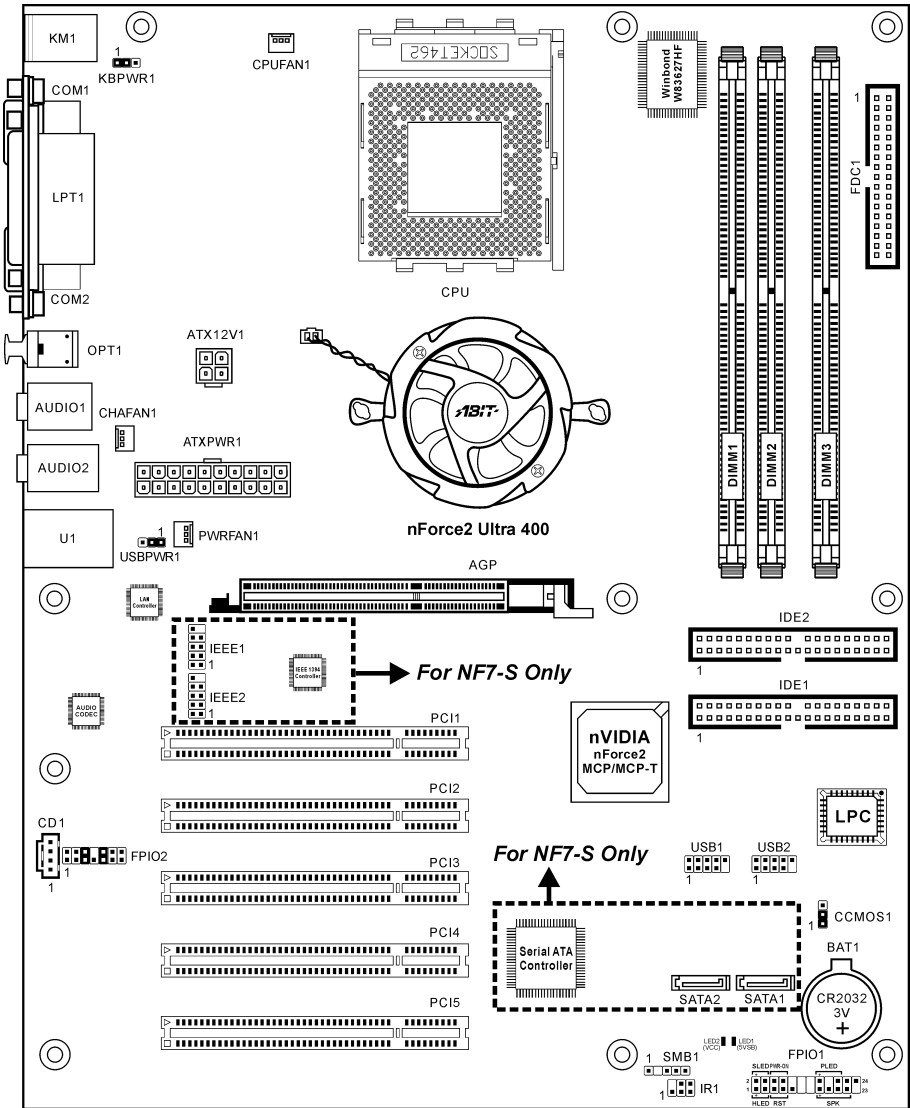

1-3. 主機板配置圖 (NF7-M)

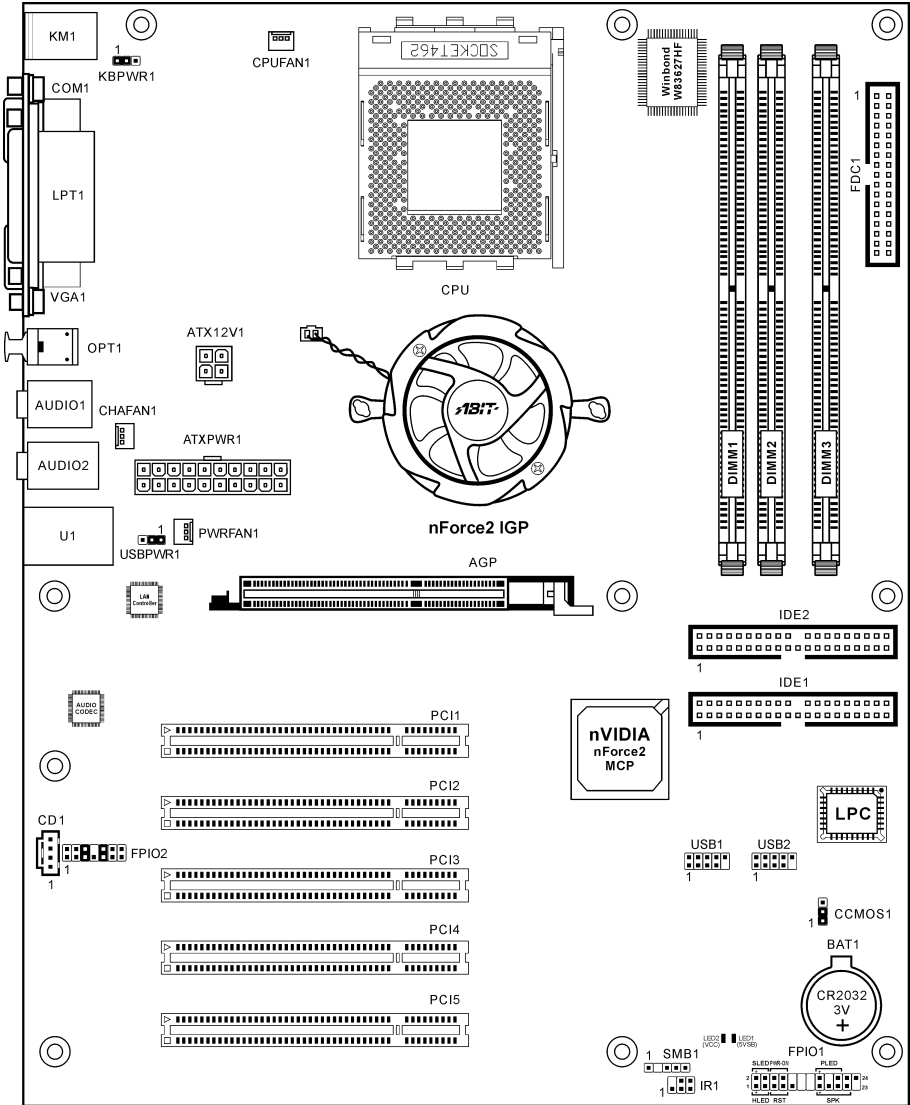

1-4. 主機板配置圖 (NF7-S2/NF7-S2G, Ver. 0.22)

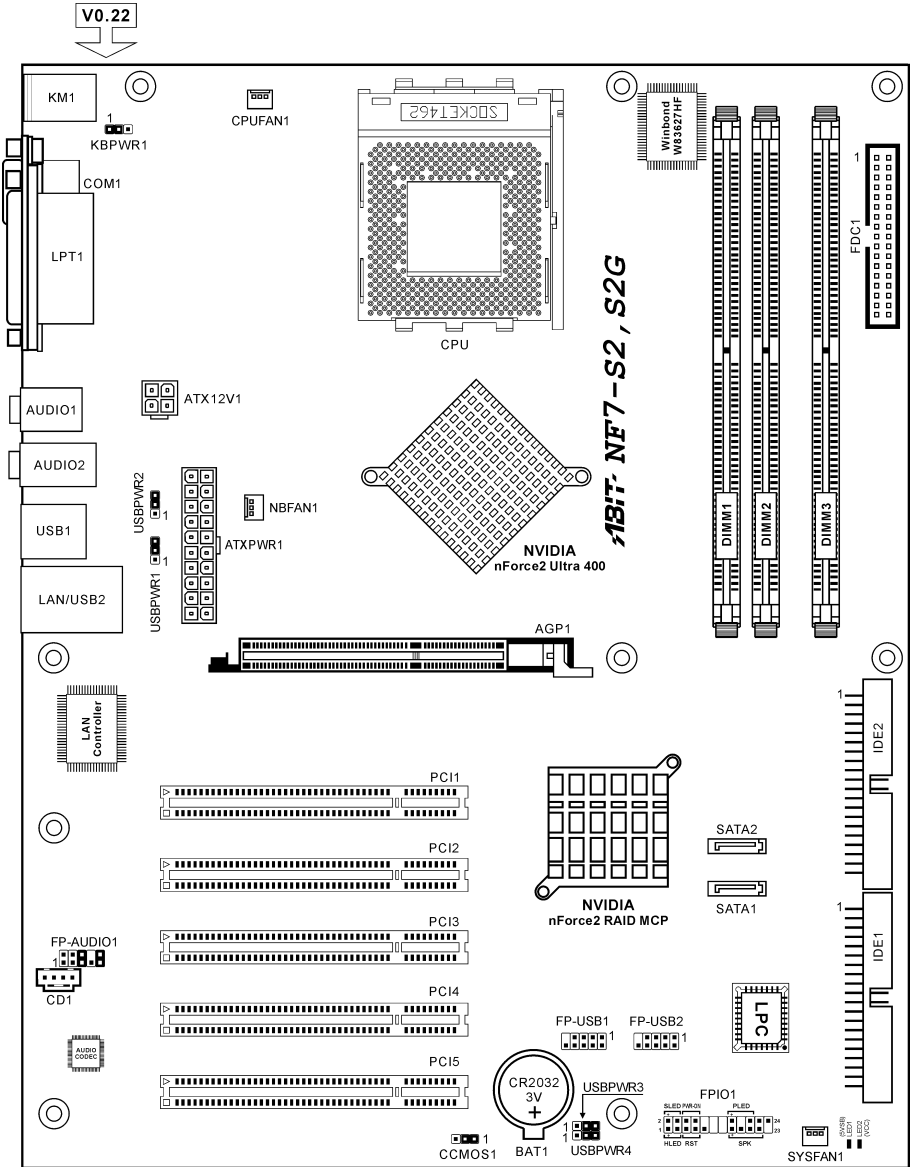

第 2 章 硬體設定

安裝前注意事項：請務必關閉 ATX12V 的電源供應器開關（將+5V 待機電源確實關閉），或者在安裝或拔除任何插座或附加卡之前，請先拔下電源線。如果不這麼做的話，將可能致使主機板元件或附加卡故障或損壞。

2-1. 安裝主機板到機殼上

大多數電腦機箱的底座上都會有多個固定孔位，可使主機板確實固定並且不會短路。共有 2 種方式可將主機板固定至機箱的基座上：

1. 使用銅柱
2. 或使用塑膠卡榫

原則上來說，最好的方式是使用銅柱來固定主機板，只有在您無法使用銅柱時才使用塑膠卡榫來固定主機板。小心找尋主機板上便可發現許多固定孔位，將這些孔對準基座上的固定孔。如果孔能對準並且有螺絲孔，就表示可使用銅柱來固定主機板。如果孔對準但是只有凹槽，這表示只能使用塑膠卡榫來固定主機板。抓住塑膠卡榫的尖端並將其底部滑入基座的凹槽內，在所有凹槽都裝好了卡榫後，您便可將主機板對準凹槽固定至定位。主機板固定至定位後，且在您將外殼裝上之前，請再次檢查以確定所有安裝都正確無誤。

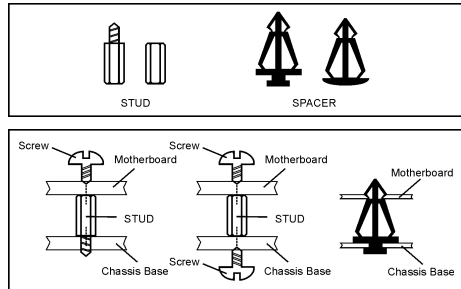

注意：如果有固定銅柱已經鎖在機殼上，且該銅柱與主機板對應的地方沒有固定孔，請將該銅柱移除，以避免短路到主機板上的電路。

2-2. 安裝 CPU 與散熱片

注意

- 安裝散熱器與散熱風扇是必須的，那樣可以讓您的處理器適當地散熱。未安裝這些散熱裝置可能導致處理器過熱並且會損壞您的處理器。
- AMD Socket A 處理器在運作時會產生大量的熱量，所以您需要使用專門為 AMD Socket A 處理器設計的大型散熱風扇。否則，可能導致過熱且會損壞您的處理器。
- 處理器風扇未裝置妥當並且風扇電源線尚未連接妥當之前，請不要把 ATX 電源供應器的電源纜線接到主機板上。如此將可避免一些潛在損壞處理器的可能性。
- 關於詳盡的處理器安裝說明，請參考盒裝處理器的安裝說明或其它附加的文件。

本主機板提供零出力（Zero Insertion Force, ZIF）式 Socket 462，以方便安裝 AMD Socket A。您所購買的 CPU 應已配備一組散熱套件及散熱片，如果沒有，請另行購買專為 Socket A 設計的散熱套件及散熱片。

請參考這裡所表示的圖來安裝 CPU 中央處理器和散熱器。（僅供參考。您的散熱器與風扇組合可能不見得與這一個完全相同。）

1. 請找出這塊主機板的 Socket 462 位置。將 CPU 插座桿拉出至插座旁，然後將插座桿以 90 度角向上拉。
2. 將 CPU 的缺角對準 CPU 插座的缺角，CPU 插腳的一端向下置 CPU 插座。因為只能朝著一個固定的方向插入 CPU，如果遇到阻礙時，切勿勉強用力。最後壓住 CPU，拴上插座桿。
3. 請將散熱器底面的自黏膠模移除，散熱器底部凹角一端面向 CPU 插座標示“Socket 462”的一方，散熱器面向下蓋住 CPU，直到完全蓋住 CPU 為止。
4. 先將固定夾具短的一邊壓下扣住 CPU 插座底端的中間鎖扣。
5. 再以螺絲起子插入固定夾具長的一邊的凹槽，壓下扣住 CPU 插座底端的中間鎖扣。現在散熱器與風扇組合已互相緊扣在 CPU 插座上。
6. 將散熱器與風扇組合的風扇電源端子與主機板上面的風扇電源端子連接。

注意：請記得設定正確的處理器外頻和倍頻數值。

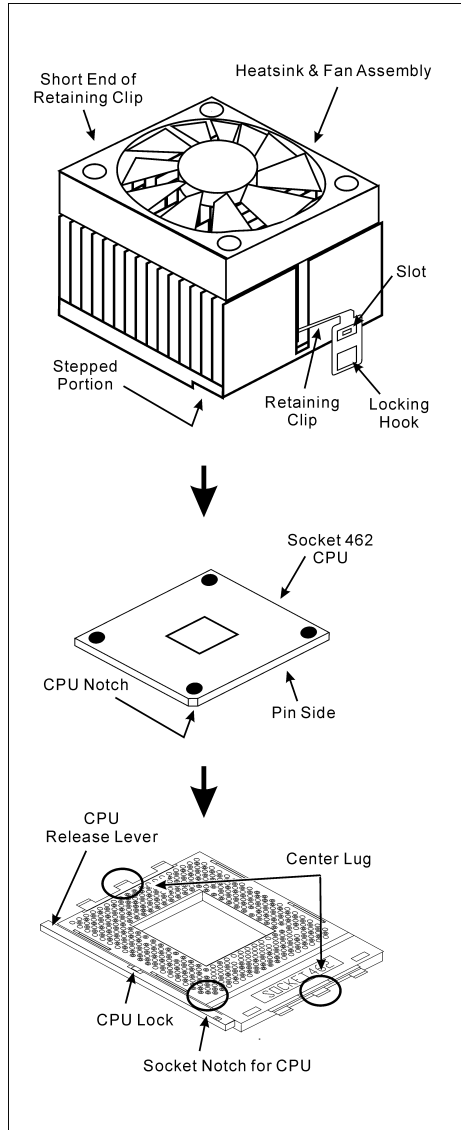

2-3. 安裝系統記憶體

本主機板提供 3 組 184-pin DDR DIMM 插座可供記憶體擴充。此 DDR DIMM 插座支援最小記憶體大小為 64MB，最大記憶體大小為 3GB。

表 2-1. 有效的記憶體組態

區塊 (Bank)	記憶體模組	總記憶體大小
Bank 0, 1 (DIMM1)	64, 128, 256, 512MB, 1GB	64MB ~ 1GB
Bank 2, 3 (DIMM2)	64, 128, 256, 512MB, 1GB	64MB ~ 1GB
Bank 4, 5 (DIMM3)	64, 128, 256, 512MB, 1GB	64MB ~ 1GB
Unbuffered 及 Non-ECC DDR 200/266/333 DIMM 系統總記憶體大小		64MB ~ 3GB
Unbuffered 及 Non-ECC DDR 400 DIMM 系統總記憶體大小		64MB ~ 2GB

注意：我們建議您將記憶體模組依照 DIMM3 至 DIMM1 的順序妥善地安裝於記憶體插槽。

在安裝或移除記憶體模組之前請先關掉電腦電源，並且拔下 AC 電源線。

1. 找出這塊主機板上的 DIMM 插槽。
2. 小心握住 DIMM 記憶體模組兩端，不要碰觸到上面的金屬接點。
3. 將記憶體模組的凹角對準 DIMM 插槽槽孔的突出橫樑。
4. 將記憶體模組穩固地壓入 DIMM 插槽內，直到 DIMM 插槽兩端的退出壓扣自動扣住記憶體模組的安裝固定凹角。因為 DIMM 插槽只能以一個固定的方向插入，請不要將記憶體模組硬壓下去。
5. 要移除記憶體模組，將 DIMM 插槽兩端的退出壓扣同時向外推，然後拉出記憶體模組。

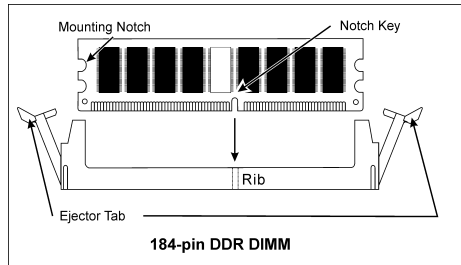

注意：靜電會損害電腦或機板的電子元件。所以在進行以下步驟之前，務必先短暫接觸接地金屬物件，以去除身上的靜電。

2-4. 連接埠、接頭及切換開關

在這本手冊裡，我們會告訴您所有插座、接頭與開關的位置與其連接方法。在嘗試完成電腦機殼裡所有的硬體安裝前，請先讀完必要資訊的全部章節。第一章有完整的配置放大圖，顯示主機板所有插座與接頭的位置，以供參考。

警告：新增或移除任何週邊設備或元件前，請務必關閉電腦並拔下 AC 電源線。如果不這麼做的話，可能會嚴重損壞主機板或週邊設備。請在仔細檢查每個項目以後才插上 AC 電源線。

(1). ATX 電源輸入插座

此主機板提供兩組電源端子以連接至一個 ATX12V 電源供應器。

NF7/NF7-S/NF7-M:

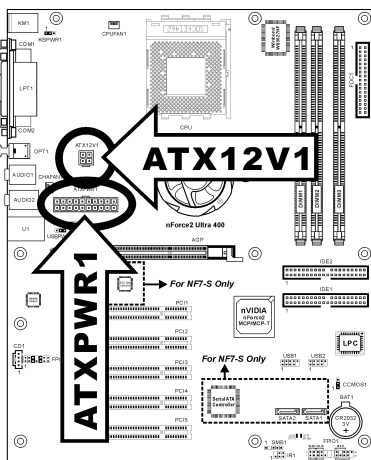

NF7-S2/NF7-S2G:

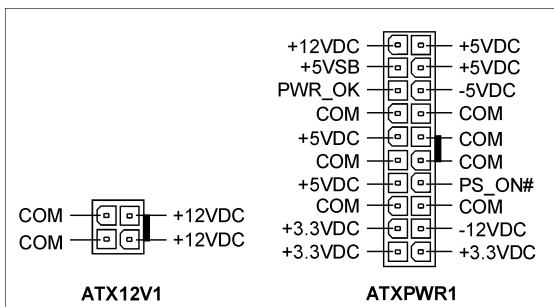
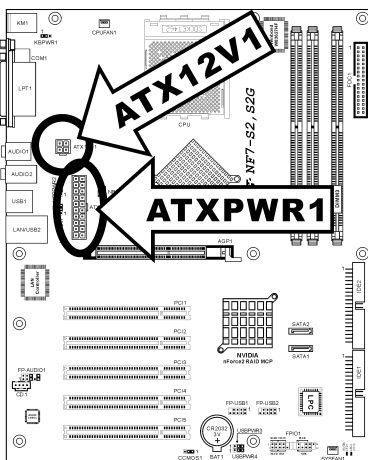

註：操作重負載系統時，建議連接容量至少 350W、20A +5VDC 的電源供應器，並需至少 2A +5VSB 的容量以支援喚醒功能。

(2). 風扇電源插座

這些三隻接腳的連接頭可提供安裝在您系統內的冷卻風扇之電源供應。

處理器必需藉由使用強力風扇以及散熱片來保持其冷卻，系統可以監視處理器風扇的轉速。

- **CPUFAN1**：處理器風扇
- **CHAFAN1/SYSFAN1**：系統風扇
- **PWRFAN1**：輔助風扇 (NF7/NF7-S/NF7-M)
- **NBFAN1**：晶片組風扇 (NF7-S2/NF7-S2G)

警告：這些風扇的連接頭並不是跳接頭，請勿在這些接頭上面放置跳接帽。

NF7/NF7-S/NF7-M:

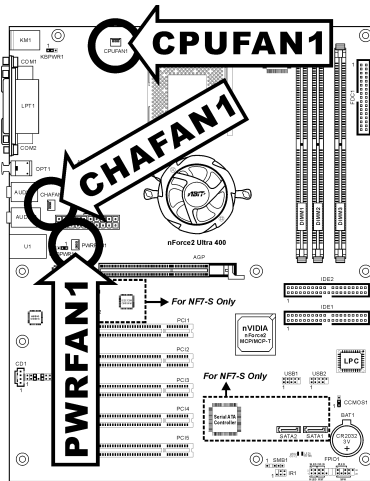

NF7-S2/NF7-S2G:

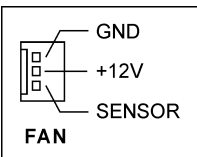
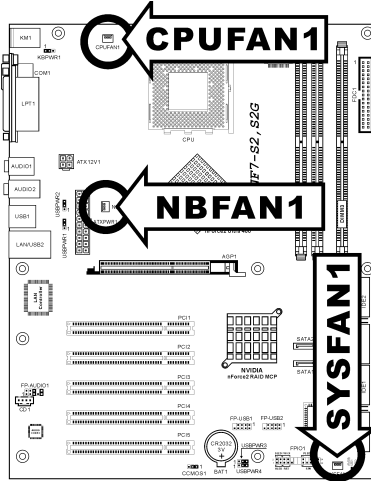

(3). CMOS 記憶體清除接頭

此 CMOS1 連接頭可以使用跳接帽來清除記憶在 CMOS 內的資料。

- 接腳 1 與接腳 2 短路 (預設值)：正常操作狀態。
- 接腳 2 與接腳 3 短路：清除 CMOS 內記憶的資料。

警告：在清除 CMOS 記憶體之前，請先將電源關閉 (包括+5V 的待機電源)。如果不這麼做的話，將會導致系統運作異常或故障。

NF7/NF7-S/NF7-M:

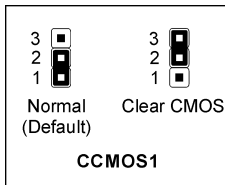
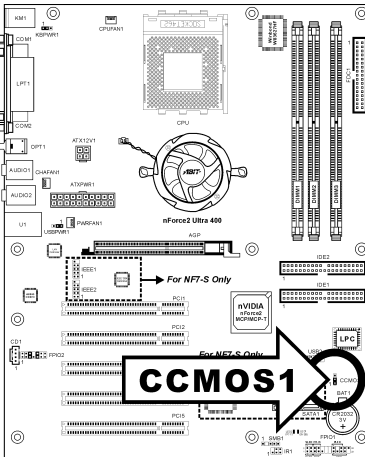

NF7-S2/NF7-S2G:

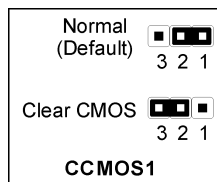
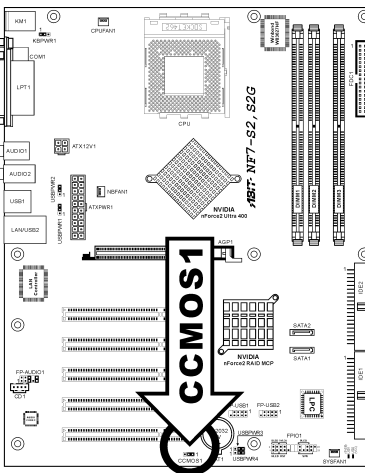

(4). 喚醒裝置的連接頭

這些連接頭是使用跳接帽來開啓/關閉喚醒的功能。

NF7/NF7-S/NF7-M:

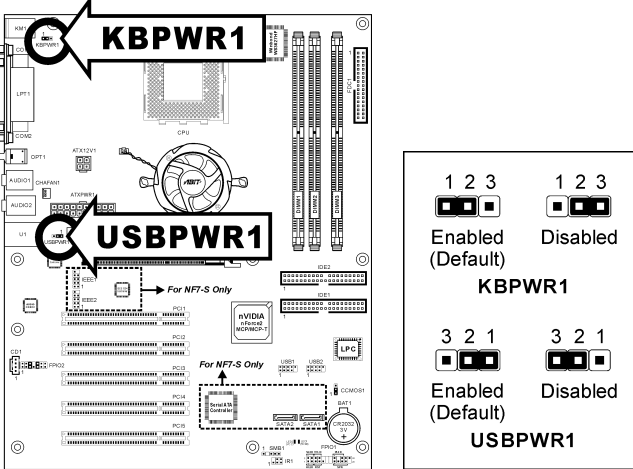

- KBPWR1 :**
 接腳 1 與接腳 2 短路 (預設值) : 開啓對鍵盤/滑鼠埠之喚醒功能的支援。
 接腳 2 與接腳 3 短路 : 關閉對鍵盤/滑鼠埠之喚醒功能的支援。
- USBPWR1 :**
 接腳 1 與接腳 2 短路 (預設值) : 開啓對 USB1 埠之喚醒功能的支援。
 接腳 2 與接腳 3 短路 : 關閉對 USB1 埠之喚醒功能的支援。

NF7-S2/NF7-S2G (Ver. 0.22):

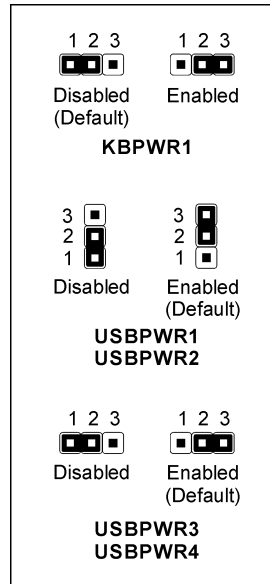
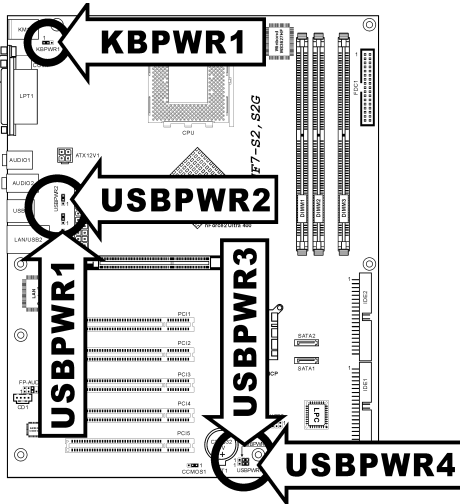

- KBPWR1 :**
 接腳 1 與接腳 2 短路 (預設值) : 關閉對鍵盤/滑鼠埠之喚醒功能的支援。
 接腳 2 與接腳 3 短路 : 開啓對鍵盤/滑鼠埠之喚醒功能的支援。
- USBPWR1:**
 接腳 1 與接腳 2 短路 : 關閉對 USB2 埠之喚醒功能的支援。
 接腳 2 與接腳 3 短路 (預設值) : 開啓對 USB2 埠之喚醒功能的支援。
- USBPWR2:**
 接腳 1 與接腳 2 短路 : 關閉對 USB1 埠之喚醒功能的支援。
 接腳 2 與接腳 3 短路 (預設值) : 開啓對 USB1 埠之喚醒功能的支援。
- USBPWR3:**
 接腳 1 與接腳 2 短路 : 關閉對 FP-USB1 埠之喚醒功能的支援。
 接腳 2 與接腳 3 短路 (預設值) : 開啓對 FP-USB1 埠之喚醒功能的支援。
- USBPWR4:**
 接腳 1 與接腳 2 短路 : 關閉對 FP-USB2 埠之喚醒功能的支援。
 接腳 2 與接腳 3 短路 (預設值) : 開啓對 FP-USB2 埠之喚醒功能的支援。

(5). 前面板開關以及指示燈號的連接

這些接頭是用來連接機殼前面板的連接開關與 LED 指示燈。

請注意電源 LED 接腳的位置與方向性。，記號「+」要對齊下圖代表 LED 連接正極的接腳。連接這些接頭時一定要很注意，方向錯誤只會導致 LED 無法亮燈，但是連接錯誤卻可能會使系統故障。

NF7/NF7-S/NF7-M:

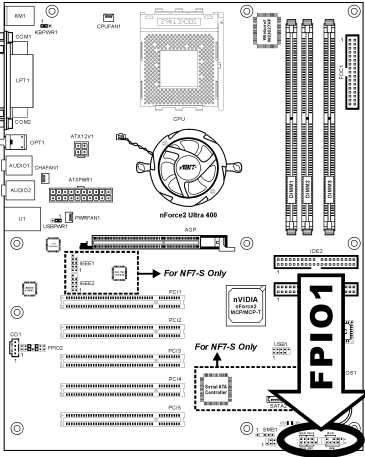

NF7-S2/NF7-S2G:

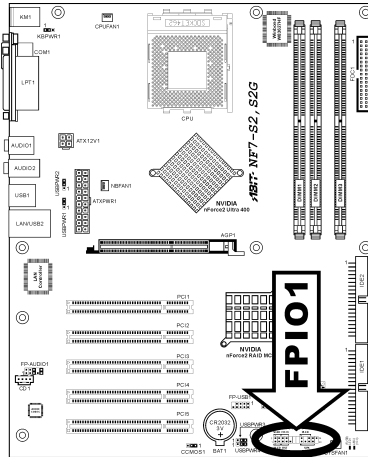

- **HLED (第 1、3 接腳) :**
請將其連接至機殼前面板的 HDD LED 纜線。
- **RST (第 5、7 接腳) :**
請將其連接至機殼前面板的 Reset 開關纜線。
- **SPK (第 15、17、19、21 接腳) :**
請將其連接至機殼的系統喇叭纜線。
- **SLED (第 2、4 接腳) :**
請將其連接至機殼前面板的 Suspend LED 纜線 (如果您的機殼有此纜線的話)。
- **PWR-ON (第 6、8 接腳) :**
請將其連接至機殼前面板的電源開關纜線。
- **PLED (第 16、18、20 接腳) :**
請將其連接至機殼前面板的電源 LED 纜線。

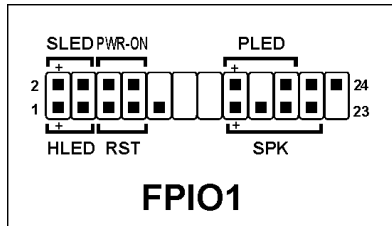

(6). 紅外線裝置連接頭 (NF7/NF7-S/NF7-M)

此連接頭用來連接可安裝在機殼上，且為選購配備的紅外線 (IR) 裝置，本主機板支援標準的 IR 傳輸速率。

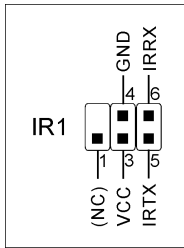
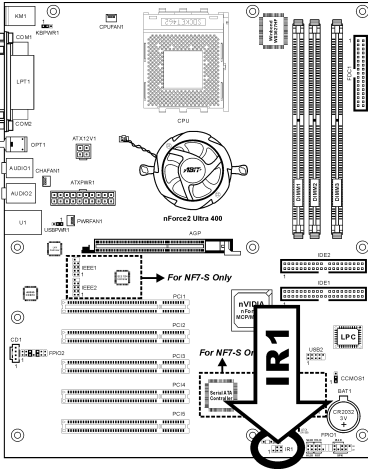

(7). 額外的 USB 埠連接頭

這些連接頭每一個都提供了兩個額外的 USB 2.0 埠，它是經由為 USB 2.0 規格所設計的 USB 纜線來做連接。

NF7/NF7-S/NF7-M:

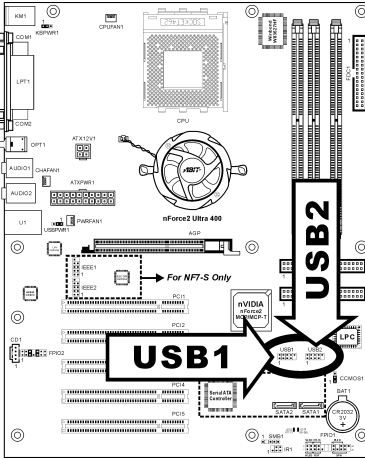

NF7-S2/NF7-S2G:

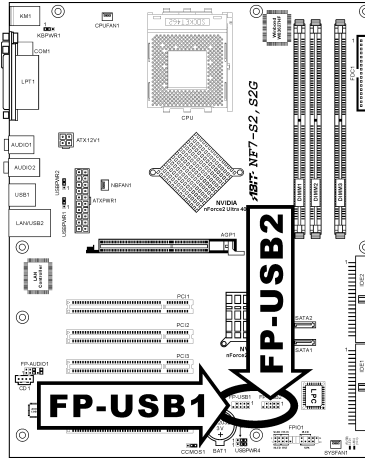

NF7/NF7-S/NF7-M		NF7-S2/NF7-S2G		接腳	接腳說明	接腳	接腳說明
<p>2 4 6 8 10 1 3 5 7 9 USB1 USB2</p>		<p>9 7 5 3 1 10 8 6 4 2 FP-USB1 FP-USB2</p>		1	VCC	2	VCC
		3	Data0 -	4	Data1 -		
		5	Data0 +	6	Data1 +		
		7	接地	8	接地		
		9	空腳	10	空腳		

(8). 額外的 IEEE 1394 埠連接頭 (NF7-S)

這些連接頭每一個都提供了一個額外的 IEEE 1394 埠，並經由延長纜線和支架來做連接。

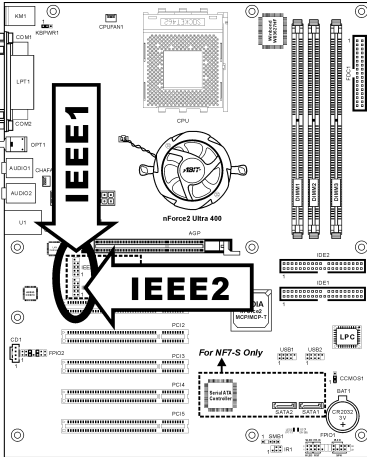

IEEE1 IEEE2		接腳	接腳說明	接腳	接腳說明
10	9	1	TPA0 +	2	TPA0 -
8	7	3	接地	4	接地
6	5	5	TPB0 +	6	TPB0 -
4	3	7	+12V	8	+12V
2	1	9	空腳	10	接地

(9). 前面板聲音訊號連接接頭

此連接頭提供與前面板聲音訊號接頭的連接。

- 要使用前面板上的聲音訊號接頭，請將此連接頭上所有的跳接帽移除，然後以機殼所附的前面板延長纜線來做連接。
- 要使用背板上的聲音接頭時，請將前面板延長纜線拆除，再將跳接帽重新裝回至第 5-6 以及第 9-10 腳位（預設值）的位置。

NF7/NF7-S/NF7-M:

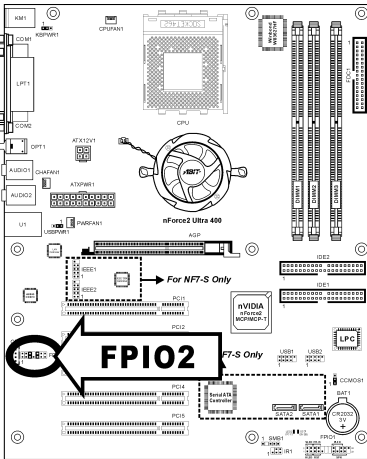

接腳	接腳說明	接腳	接腳說明
1	麥克風訊號	2	接地
3	麥克風訊號偏壓	4	VCC
5	右聲道揚聲器輸出	6	右聲道揚聲器輸出回歸
7	X	8	空腳
9	左聲道揚聲器輸出	10	左聲道揚聲器輸出回歸
11	接地	12	S/PDIF 輸入
13	VCC	14	S/PDIF 輸出

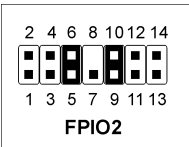

NF7-S2/NF7-S2G:

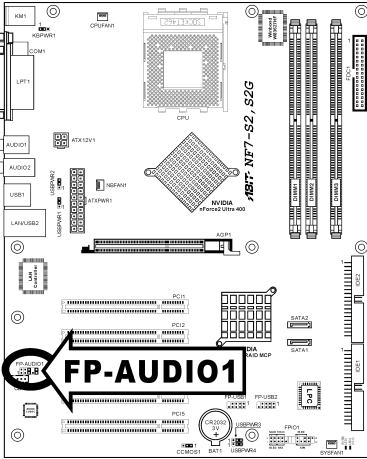

接腳	接腳說明	接腳	接腳說明
1	麥克風訊號	2	接地
3	麥克風訊號偏壓	4	VCC
5	右聲道揚聲器輸出	6	右聲道揚聲器輸出回歸
7	X	8	空腳
9	左聲道揚聲器輸出	10	左聲道揚聲器輸出回歸

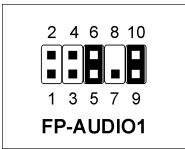

(10). 內接式聲音訊號連接頭

這些連接頭是用來連接內接式光碟機或是附加卡的聲音輸出訊號之用。

NF7/NF7-S/NF7-M:

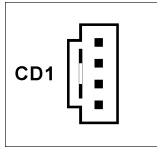
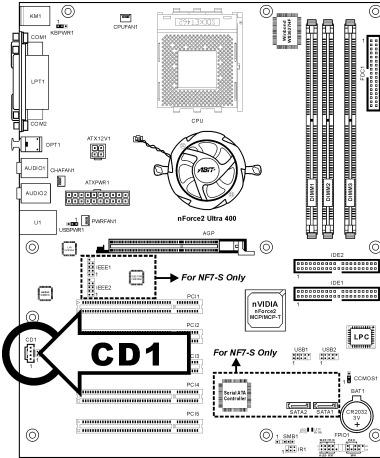

NF7-S2/NF7-S2G:

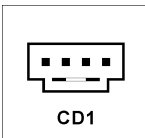
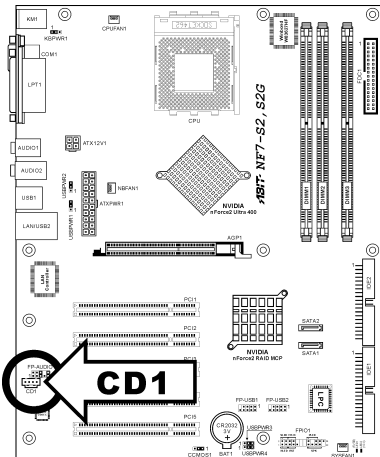

(11). 加速繪圖連接埠插槽

這個插槽支援選購的 AGP 顯示卡，最高支援到 AGP 8X 模式。

注意：本主機板不支援 3.3V 的 AGP 卡。請使用 1.5V 或 0.8V 的 AGP 卡。

NF7/NF7-S/NF7-M:

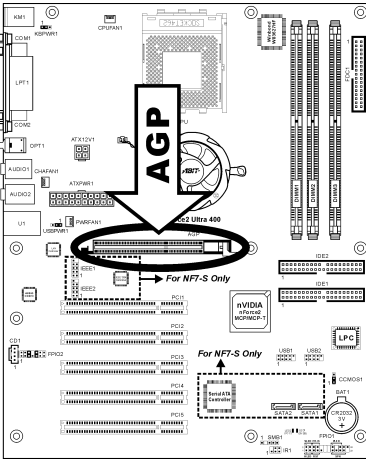

NF7-S2/NF7-S2G:

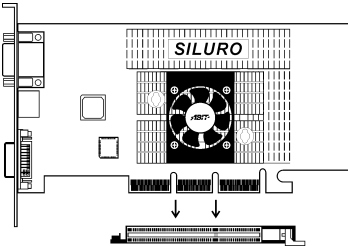
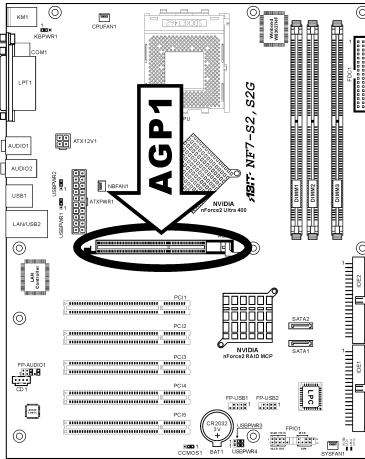

(12) 軟碟機連接頭

這個連接頭可以透過一條 34 接腳 34 芯的排線來支援兩台標準軟式磁碟機。

連接軟碟機的纜線：

1. 請您將排線的其中一端連接頭接到主機板上的 FDC1 連接器上面。此排線邊緣有顏色的位置必需對準 FDC1 連接器第一腳的位置。
2. 請將排線另一端的連接頭連接到軟碟機的連接頭上面。此排線邊緣有顏色的位置必需對準軟碟機連接器第一腳的位置。最末端的連接頭應該連接到標示為 Drive A 的軟碟機去。

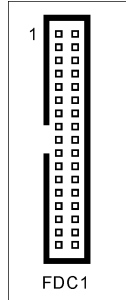

NF7/NF7-S/NF7-M:

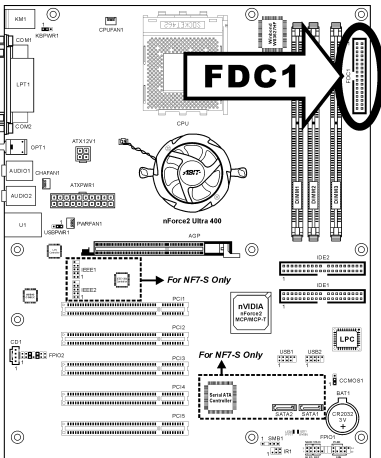

NF7-S2/NF7-S2G:

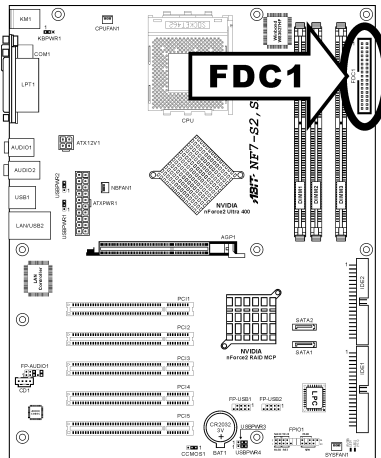

(13). IDE 插座

本主機板提供二個 IDE 連接埠，利用 Ultra ATA 66 排線最多可連接四個 Ultra DMA 模式的 IDE 磁碟機。一條 40-pin 80-conductor 及三個連接頭的排線可連接兩個硬碟到主機板上。將排線較長的單一端（藍色的連接頭）連接到主機板上的 IDE 連接埠，而排線較短的另兩端（灰色與黑色的連接頭）則接到硬碟機的插座。

如果您想要在同一個 IDE 通道上連接兩台硬碟機的話，請您在設定第一台硬碟機成為 Master 的模式以後，還必須要把第二台硬碟機設定成為 Slave 的模式。請您參照硬碟機的說明文件來設定硬碟機的跳接線。

連接到 IDE1 連接頭上的第一台硬碟機通常被視為「Primary Master」，第二台硬碟機則為「Primary Slave」。而連接到 IDE 2 連接頭上的第一台硬碟機通常被視為「Secondary Master」，第二台硬碟機則為「Secondary Slave」。

請勿將傳輸速度較差的裝置，像是把 CD-ROM 光碟機和另一台硬碟機連接在同一個 IDE 通道上面，因為這將會降低您系統整體的效能。

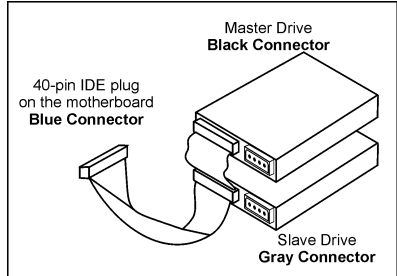

NF7/NF7-S/NF7-M:

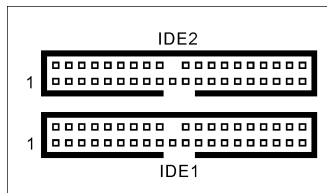
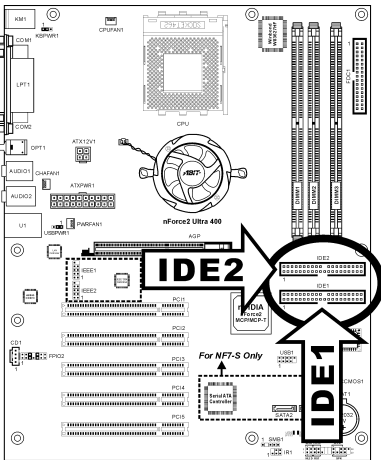

NF7-S2/NF7-S2G:

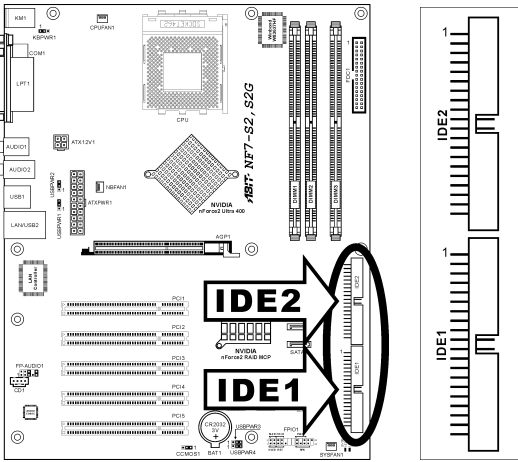

(14). 串列 ATA 連接器 (NF7-S/NF7-S2/NF7-S2G)

這些連接頭透過串列 ATA 連接纜線的連接，在每一個串列 ATA 的通道裡可以各自連接一台串列 ATA 的裝置。

NF7-S:

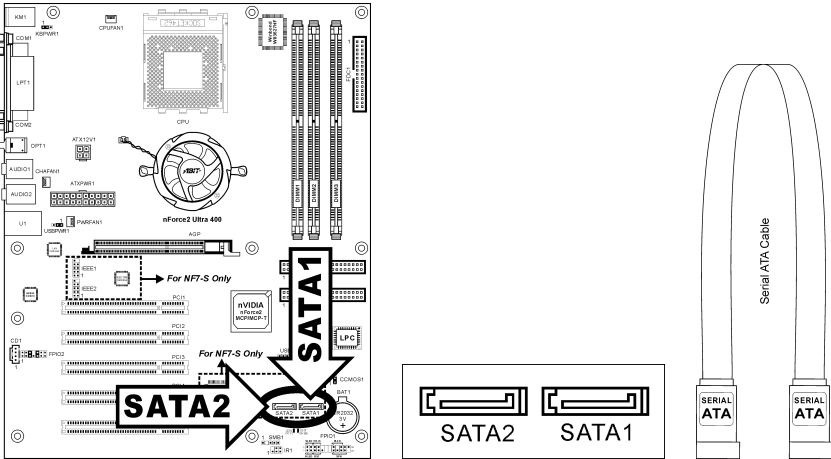

SATA1 以及 SATA2 是由 Silicon Image 的 PCI 晶片所控制，要啓動 SATA1 以及 SATA2 控制器，在 “Onboard PCI Device” 的 BIOS 選單裡的 “Serial ATA Controller” 項目必須保持在 [Enabled] 的選項（預設值）。

NF7-S2/NF7-S2G:

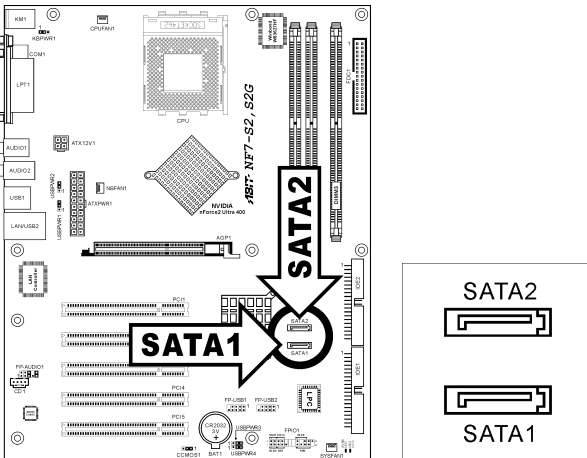

SATA1 以及 SATA2 是由南橋晶片所控制，要啓動 SATA1 以及 SATA2 控制器，在 “OnChip PCI Device” 的 BIOS 選單裡的 “Serial ATA” 項目必須保持在 [Enabled] 的選項（預設值）。

(15). 狀態顯示燈號

- LED1 (5VSB)：當電源供應器連接上電源時，此 LED 會點亮。
- LED2 (VCC)：當系統電源開啓時，此 LED 會點亮。

NF7/NF7-S/NF7-M:

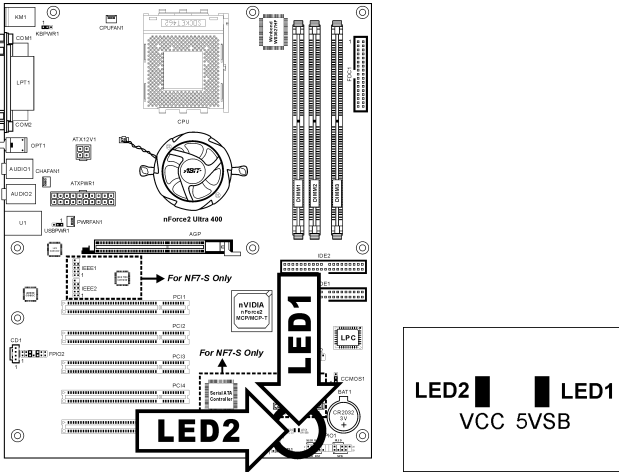

NF7-S2/NF7-S2G:

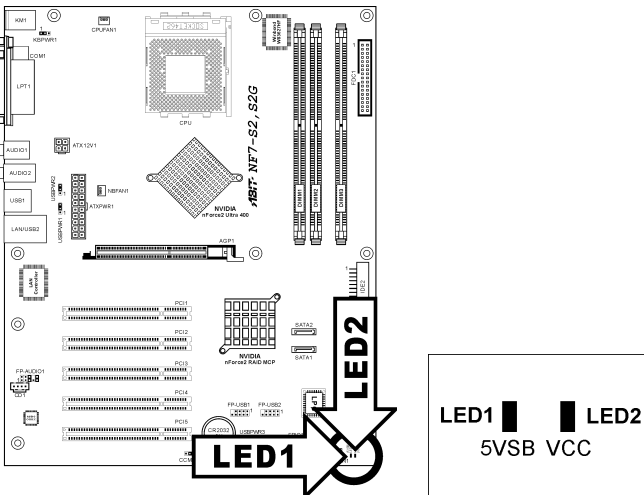

(16). 系統管理匯流排接頭

這個接頭是預留給系統管理 (SM) 匯流排的。SM 匯流排是 I²C 匯流排特定的執行方式。至於 I²C 則是一種多重 master 匯流排，意即相同的匯流排可連接多種晶片，而每種晶片都可當做起始資料傳輸的 master。如果同時控制匯流排的 master 超過一個以上，便會有一個仲裁程序決定哪一個 master 取得優先權。

NF7/NF7-S/NF7-M:

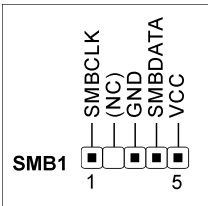
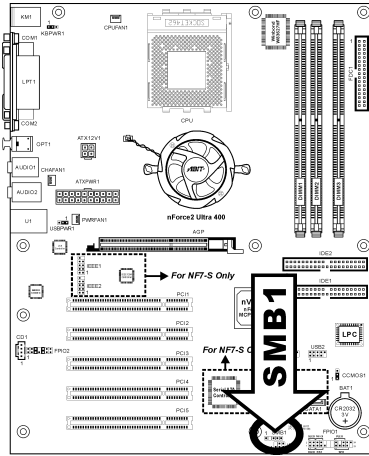

(17). 背板插座

NF7/NF7-S:

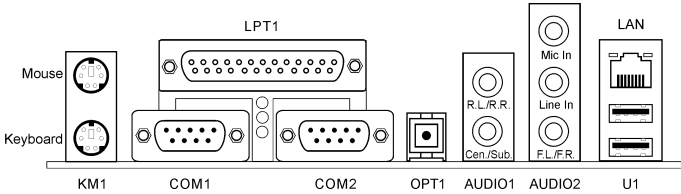

NF7-M:

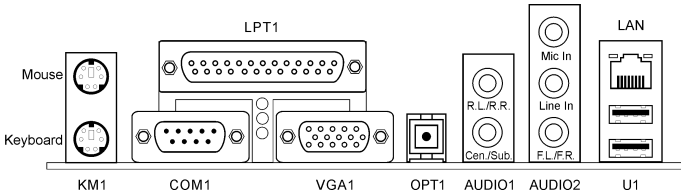

NF7-S2/NF7-S2G:

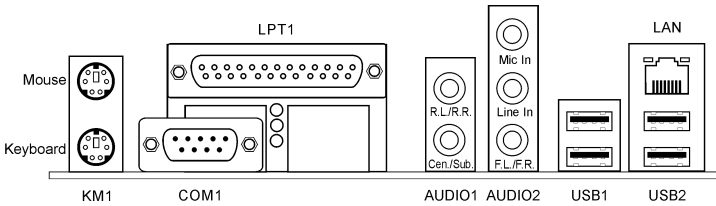

- **Mouse**：連接至 PS/2 滑鼠。
- **Keyboard**：連接至 PS/2 鍵盤。
- **LPT1**：連接至印表機或是其它支援此通訊協定的裝置。
- **COM1**：連接至外接式數據機、滑鼠或是其它支援此通訊協定的裝置。
- **COM2**：連接至外接式數據機、滑鼠或是其它支援此通訊協定的裝置。（NF7/NF7-S）
- **VGA1**：連接至監視器輸入。（NF7-M）
- **OPT1**：此連接頭可讓您經由光纖線來連接 S/PDIF 輸出訊號至數位多媒體裝置。（NF7/NF7-S/NF7-M）

- **AUDIO1 :**
R.L./R.R. (左後方/右後方聲道) : 連接至 5.1 聲道音響系統的左後以及右後方聲道。
Cen./Sub. (中置/超低音聲道) : 連接至 5.1 聲道音響系統的中置聲道以及超低音聲道。
- **AUDIO2 :**
Mic In : 連接至來自外部麥克風的插頭。
Line In : 連接至來自外部音訊來源的聲音輸出訊號。
F.L./F.R. (左前方/右前方聲道) : 連接至 5.1 聲道音響系統的左前方聲道以及右前方聲道，或是一般的立體聲音響系統。
- **LAN :** 連接至區域網路。
- **U1/USB1/USB2 (USB 埠連接頭) :** 連接至 USB 裝置，像是掃瞄器、數位揚聲器、監視器、滑鼠、鍵盤、集線器、數位相機、搖桿等等。

第 3 章 BIOS 設定

本主機板提供一種程式化的 EEPROM 記憶體供您更新 BIOS 應用程式。BIOS (Basic Input/Output System) 是在處理器與周邊裝置之間的做溝通的一種程式。只有在安裝主機板、重新組態系統、或是螢幕出現“Run Setup”的提示時，您才會需要用到 BIOS 設定。本章節為您解釋 BIOS 應用程式的設定功能。

在系統開機之後，BIOS 的訊息出現在螢幕上，記憶體容量開始計數，下列訊息出現在螢幕上：

PRESS DEL TO ENTER SETUP

如果這道訊息在您回應之前消失，請按<Ctrl> + <Alt> + 鍵來重新開機，或是按下機上的 Reset 鈕。只有在採取這兩種方式之後這道訊息消失，您才能關掉電源來重新開機。

按下鍵後，主畫面螢幕出現如下。

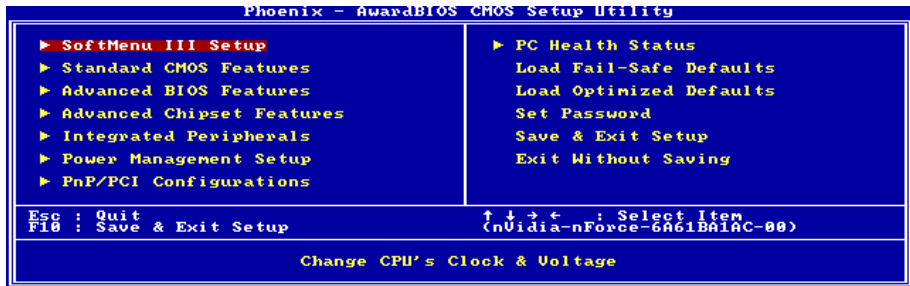

註：為了增進系統穩定性及表現，我們的工程師群會持續改善更新 BIOS 選項。本手冊內所列出的 BIOS 設定畫面與說明僅供您參考使用，可能不會與您在螢幕上所見到的完全相同。

在 BIOS Setup 主選單內，您會看到許多不同的選擇項目。我們將於本章內一一說明這些選項，不過，讓我們先了解一下在這裏可能用得上的功能鍵的簡短說明。

Esc:

按下這個鍵可以退出 BIOS Setup。

↑ ↓ ← →:

在主選單內按下這個鍵可以選擇您要確認或修改的選項。

F10:

當您完成 BIOS 的各項設定之後，按下這個鍵可以儲存這些參數退出 BIOS Setup 選單。

3-1. SoftMenu Setup (CPU 設定)

SoftMenu 是 ABIT 隆技電腦在程式設定 CPU 執行速度方面的獨家與極致解決之道。像是 CPU 外頻速度、倍頻、AGP 與 PCI 時脈等所有參數，甚至於 CPU 核心電壓都可以在您的彈指之間獲得控制。

適用於 NF7/NF7-S/NF7-M:



CPU Name Is:

這個項目顯示 CPU 的型號名稱，例如：AMD Athlon(tm) XP。

CPU Internal Frequency:

這個項目顯示 CPU 的內部時脈頻率。

CPU Operating Speed:

這個項目根據您所使用的處理器型式以及速度來顯示該處理器的運作速度，您也可以選擇[User Define] (使用者設定) 的選項來手動輸入其運作速度。

User Define:

警告：若您設定了錯誤的倍頻系數以及外部時脈，將有可能造成處理器發生損壞的情況。將工作頻率設定於超過 PCI 晶片組或是處理器之規格，將有可能發生記憶體模組不正常工作、系統當機、硬碟資料流失、顯示卡工作不正常或是其它附加卡工作不正常等不可預期之情況產生。這些超出規範之設定，唯有用在工程測試之上，而非用於一般應用的狀態之下。

我們對於超出規格以外之設定使用，不做任何保證，因此超規使用而造成主機板元件或周邊裝置的損壞，亦不負任何責任。

* External Clock:

這個項目設定 CPU 的外頻速度從 100 到 300。受限於您所安裝的 CPU 規格，您所設定超過其標準匯流排的速度雖會支援，但並不保證。

* Multiplier Factor:

這個項目設定您所安裝的 CPU 的倍頻倍數。

注意：某些處理器可能會鎖倍頻，如此便無從選擇更高的倍頻。

AGP Frequency:

此項目允許您將 AGP 時脈速度從 66MHz 設定為 99MHz。由於 AGP 的規格限制，所設速度如果超過它的標準時脈速度，則仍是被支援的，但是不被保證。

CPU FSB/DRAM ratio:

此項目允許您設定 CPU 與 DRAM 之間的頻率比例。預設值為 *Auto*。選擇「By SPD」讓 BIOS 讀取 DRAM 模組 SPD 資料，並以儲存於內的值來設定。設定為 *Auto* 時，如果 DRAM 時脈頻率大於 FSB 頻率，FSB 及 DRAM 時脈會自動以同步模式執行，以得到更高的效能。

CPU Interface:

此項目共有兩個選項可供選擇：Disabled（關閉）→ Enabled（啓用），系統的預設值為 *Disabled*。當您將其設定為 *Disabled* 時，系統會使用較穩定的處理器/前端匯流排參數。如果您將其設定為 *Enabled* 時，系統將會使用超頻的處理器/前端匯流排參數。

Power Supply Controller :

這個選項可以讓您切換預設的或使用者定義的電壓。除非目前的電壓設定無法被偵測，或電壓不正確，否則請使用預設值。「User Define」這個選項讓您可以自行選擇下列的電壓值。

*** CPU Core Voltage:**

這個部份可以選擇 CPU 核心所使用的電壓。

*** DDR SDRAM Voltage:**

這個部份可以選擇 DRAM 插槽工作電壓。

*** Chipset Voltage:**

這個部份可以選擇 Chipset 所使用的電壓。

*** AGP Voltage:**

這個部份可以選擇 AGP 插槽工作電壓。

注意：電壓的設定若不正確，可能會導致系統不穩定，甚至造成 CPU 損壞。如果對於設定方式有任何疑問，最好不要改變預設值的內容。

CPU Over Temp. Protect:

此選項可以設定系統自動關機的溫度，以避免 CPU 過熱。

↳ 適用於 NF7-S2/NF7-S2G:

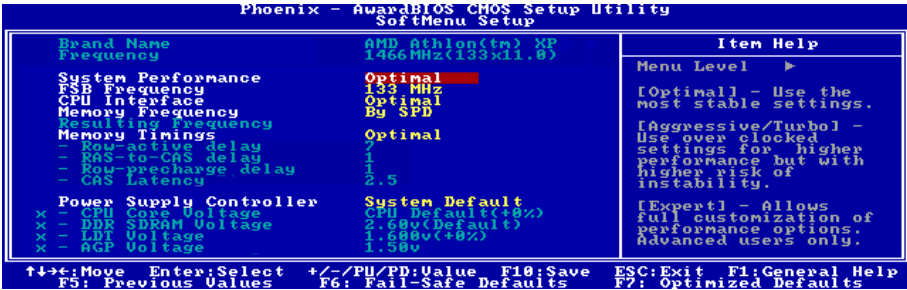

Brand Name:

這個項目顯示 CPU 的型號名稱，例如：AMD Athlon(tm) XP。

Frequency:

這個項目顯示 CPU 的內部時脈頻率。

System Performance:

共有四個選項可以使用：Optimal → Aggressive → Turbo → Expert。預設值為 *Optimal*。選擇 *Optimal* 來使用最為穩定的設定，選擇 *Aggressive/Turbo* 來使用超頻的設定，選擇 *Expert* 可進行使用者設定。

FSB Frequency:

這個項目設定 CPU 的外頻速度從 100 到 300。受限於您所安裝的 CPU 規格，您所設定超過其標準匯流排的速度雖會支援，但並不保證。

CPU Interface:

此項目共有兩個選項可供選擇：Optimal (最佳) → Aggressive (積極)。系統的預設值為 *Optimal*。當您將其設定為 *Optimal* 時，系統會使用較穩定的處理器/前端匯流排參數。如果您將其設定為 *Aggressive* 時，系統將會使用超頻的處理器/前端匯流排參數。

Memory Frequency:

此項目可允許您設定 DRAM 的工作頻率。當設定為 *By SPD* 時，BIOS 會去讀取 DRAM 模組 SPD 裡面的資料，並自動地設定為其中所儲存的數值。

Resulting Frequency:

此項目會顯示您系統現在的 DRAM 匯流排的運作頻率。

Memory Timings:

四種選項可供選擇：Optimal (最佳) → Aggressive (積極) → Turbo (強力) → Expert (專家)。預設值為 *Optimal*。選擇 *Optimal* 來得到較佳的記憶體相容性；選擇 *Aggressive/Turbo* 來得到較佳的記憶體效能；選擇 *Expert* 來作使用者自訂。

*** Row-active delay:**

此項目共有十五個選項可供選擇，自 1 至 15。此選項用來指派記憶體的 Row 動作時間，這是指介於動作指令以及預充電指令對相同的記憶體模組區塊動作時的週期最小數值。

*** RAS-to-CAS delay:**

此項目共有七個選項可供選擇，自 1 至 7。此項目是用來設定 SDR/DDR SDRAM RAS 至 CAS 間的延遲時間。它可以定義 SDRAM ACT 到讀取/寫入指令期間的延遲時間。

*** Row-precharge delay:**

此項目共有七個選項可供選擇，自 1 至 7。此項目是用來控制在預充電指令送到 DRAM 之後的閒置 (Idle) 時脈之用。

*** CAS Latency Time:**

此項目共有三個選項可供您選擇：2.0 → 2.5 → 3.0，系統預設值為 2.5。您可以依據 SDRAM 的規格來選擇 SDRAM 的存取週期 (CAS；Column Address Strobe) 延遲時間。

Power Supply Controller:

這個選項可以讓您切換預設的或使用者定義的電壓。除非目前的電壓設定無法被偵測，或電壓不正確，否則請使用預設值。「**User Define**」這個選項讓您可以自行選擇下列的電壓值。

*** CPU Core Voltage:**

這個部份可以選擇 CPU 核心所使用的電壓。

*** DDR SDRAM Voltage:**

這個部份可以選擇 DRAM 插槽工作電壓。

*** LDT Voltage:**

這個部份可以選擇 LDT 的電壓。

*** AGP Voltage:**

這個部份可以選擇 AGP 插槽工作電壓。

注意：電壓的設定若不正確，可能會導致系統不穩定，甚至造成 CPU 損壞。如果對於設定方式有任何疑問，最好不要改變預設值的內容。

3-2. Standard CMOS Features (標準 CMOS 參數設定)

標準 CMOS 參數之設定，其參數包括日期、時間、VGA 卡、軟式和硬式磁碟機設定等等。

NF7/NF7-S/NF7-M:



NF7-S2/NF7-S2G:



Date (mm:dd:yy):

這個項目以 [月]、[日]、以及 [年] 的格式來設定您指定的日期（通常是現在的日期）。

Time (hh:mm:ss):

這個項目以 [時]、[分]、以及 [秒] 的格式來設定您指定的時間（通常是現在的時間）。

IDE Primary/Channel 1 Master/Slave, IDE Secondary/Channel 2 Master/Slave, IDE Channel 3/4 Master:

按 <Enter> 鍵來進入其子畫面：

NF7/NF7-S/NF7-M:

Phoenix - AwardBIOS CMOS Setup Utility		Item Help
IDE HDD Auto-Detection		Press Enter
IDE Primary Master	Auto	Menu Level >> To auto-detect the HDD's size, head... on this channel
Access Mode	Auto	
Capacity	4375 MB	
Cylinder	9042	
Head	15	
Precomp	8	
Landing Zone	9041	
Sector	63	

↑↓←→:Move Enter:Select +/-/PU/PD:Value F10:Save ESC:Exit F1:General Help
F5: Previous Values F6: Fail-Safe Defaults F7: Optimized Defaults

NF7-S2/NF7-S2G:

Phoenix - AwardBIOS CMOS Setup Utility		Item Help
IDE Channel 1 Master		Press Enter
IDE Channel 1 Master	Auto	Menu Level >> To auto-detect the HDD's size, head... on this channel
Access Mode	Auto	
Capacity	41176 MB	
Cylinder	19710	
Head	16	
Precomp	8	
Landing Zone	19709	
Sector	255	

↑↓←→:Move Enter:Select +/-/PU/PD:Value F10:Save ESC:Exit F1:General Help
F5: Previous Values F6: Fail-Safe Defaults F7: Optimized Defaults

IDE HDD Auto-Detection:

此選項允許您藉由按下<Enter>按鍵來偵測 IDE 裝置的參數，這些參數會自動地顯示在螢幕上。

IDE Primary/Channel 1 Master/Slave, IDE Secondary/Channel 2 Master/Slave, IDE Channel 3/4 Master:

當設定為[Auto]（自動）時，BIOS 將會自動地檢查您是使用哪種的 IDE 裝置。如果您要自己來設定裝置參數的話，請將其設定為[Manual]（手動），並且確定您瞭解每一項參數所代表的意義。請參照裝置製造廠商所提供的說明文件來做正確的設定。

Access Mode:

這個項目可選擇您 IDE 裝置的存取模式，請使用其預設值[Auto]（自動）的設定，讓 BIOS 自動地偵測您硬碟機的存取模式就可以了。

Capacity:

這個項目可顯示出您硬碟機的最大可用容量，通常此處所顯示出的容量會稍大於由磁碟檢測程式所偵測出已格式化硬碟機的容量。

Cylinder:

這個項目組態磁軌的數目。

Head:

這個項目組態讀/寫磁頭的數目。

Precomp:

這個項目顯示可以改變寫入時機的磁軌數目。

Landing Zone:

這個項目可顯示出您硬碟機的磁柱的數目，載明了給讀/寫磁頭的降落區域。

Sector:

這個項目組態每一磁軌的磁區數目。

↩ 回到 **Standard CMOS Features** (標準 CMOS 參數設定) 的主畫面：

Drive A & Drive B:

這個項目設定所安裝的軟碟機 (通常是 A 磁碟機) 型式。

Floppy 3 Mode Support:

這個項目可允許您在日本電腦系統中使用「3 Mode Floppy Drive」，您可以選擇軟碟機 A、B 或是 Both (兩者均可)。如果您沒有使用日本標準的軟碟機裝置時，請使用其預設值[Disabled] (關閉) 的設定就可以了。

Video:

這個項目是用來選擇您主要系統顯視器的顯示卡型式之用。

[EGA/VGA]: (Enhanced Graphics Adapter/Video Graphics Array) 給 EGA、VGA、SVGA 以及 PGA 顯視器使用。

[CGA 40]: (Color Graphics Adapter) 在 40 列模式中做增強。

[CGA 80]: (Color Graphics Adapter) 在 80 列模式中做增強。

[Mono]: (Monochrome adapter) 包括高解析度單色顯視器。

Halt On:

這個項目可決定當系統在開機程序中偵測到錯誤發生時是否要停止系統的動作。

[All Errors]: 系統開機程序將會停止，即使 BIOS 偵測到非重大的錯誤。

[No Errors]: 系統開機程序將不會因為任何的錯誤被偵測到而停止。

[All, But Keyboard]: 系統開機程序將會因為任何的錯誤被偵測到而停止，除了鍵盤的錯誤以外。

[All, But Diskette]: 系統開機程序將會因為任何的錯誤被偵測到而停止，除了磁碟片的錯誤以外。

[All, But Disk/Key]: 系統開機程序將會因為任何的錯誤被偵測到而停止，除了磁碟片或是鍵盤的錯誤以外。

Base Memory:

這個項目顯示系統所安裝的基礎記憶體的大小，基礎記憶體的數值是典型的 640K 的系統記憶體，加上 640K 或更多安裝在主機板上的記憶體容量。

Extended Memory:

這個項目顯示出在系統開機程序所偵測到擴充記憶體的大小。

Total Memory:

這個項目顯示出系統中所有可用記憶體的大小。

3-3. Advanced BIOS Features (BIOS 進階功能設定)



Hard Disk Boot Priority: (NF7-S2/NF7-S2G)

此項目可選擇硬碟機開機的優先順序，藉由按下<Enter>的按鍵，您可以進入它的子選單，它會顯示出已偵測到可以讓您選擇開機順序的硬碟機，以用來啟動系統。

此項功能僅只在 First/Second/Third Boot Device 當中的任何一個項目有【Hard Disk】的選項時方為有效。

* **Bootable Add-in Device:**

這個項目讓您可以在[PCI Slot Device]及[Onchip SATA]等通道之間選擇新增裝置的優先等級。

Removable Device Priority: (NF7-S2/NF7-S2G)

此項目允許您去選擇可移除裝置的開機優先權。

CD-ROM Boot Priority: (NF7-S2/NF7-S2G)

此項目允許您去選擇 CD-ROM 裝置的開機優先權。

注意：只有在您有安裝 CD-ROM 裝置至您的電腦時，這個項目才會出現。

Virus Warning: (NF7/NF7-S/NF7-M)

此選項能設為[Enabled] (啓用) 或 [Disabled] (停用)。預設為 *Disabled*。當這項功能啓用時，若有任何軟體或應用程式嘗試寫入開機區或硬碟分割表，BIOS 就會警告您有開機型病毒嘗試寫入硬碟，並阻止寫入動作。

Quick Power On Self Test:

當設定為[Enabled] (啓動) 時，這個項目在系統電源開啓之後，可加速 POST (Power On Self Test) 的程序。BIOS 會在 POST 過程當中縮短或是跳過一些檢查項目。

First Boot Device / Second Boot Device / Third Boot Device / Boot Other Device:

在[First Boot Device]、[Second Boot Device]以及[Third Boot Device]的項目當中選擇要做為第一、第二以及第三順序開機的裝置。BIOS 將會依據您所選擇的開機裝置，依照順序來啓動作業系統，如果您想要自前述三個裝置以外的裝置來開機時，請將[Boot Other Device]（由其他裝置開機）設定為[Enabled]（啓動）。

Swap Floppy Drive:

此項目可設為 Enabled 或 Disabled，預設為 *Disabled*。當這項功能啓用時，您不須打開電腦機殼來更換軟碟接頭的位置，就能將軟碟 A 設為軟碟 B，軟碟 B 設為軟碟 A。

Boot Up Floppy Seek:

當電腦開機時，BIOS 會偵測系統是否有安裝軟碟機。當這個項目啓用時，如果 BIOS 找不到軟碟機，它會顯示軟碟機錯誤的訊息。如果這個項目停用，則 BIOS 會跳過這項測試。預設為 *Disabled*。

Boot Up NumLock Status:

這個項目決定數字鍵盤在系統開機時的預設狀態。

[On]：數字鍵盤用做數字輸入模式。

[Off]：數字鍵盤用做方向鍵盤模式。

Security Option:

這個項目決定系統何時會提示需要密碼 – 每次系統開機時或是進入 BIOS 設定時。

[Setup]：只有進入 BIOS 設定時才須輸入密碼。

[System]：每次電腦開機時都須輸入密碼。

要取消安全選項，請在主選單中選取 *Set Supervisor Password*，然後您會被要求輸入密碼。請不要鍵入任何字只按下<Enter>鍵，就可以取消此安全選項。一旦安全選項被取消，系統會開機，然後您就可以自由進入 *BIOS setup menu* 的選項。

註：千萬要記住您設定的密碼，萬一忘記了，您就要辛苦一些，打開機殼，透過清除 CMOS 裡的設定後，才可以重新開機。如此所有經過您修改的項目，您都必須再重新設定一次。

APIC Mode:

請保留此選項為預設值。

* **MPS Version Ctrl For OS:**

這個選項指定這塊主機板會使用到的 MPS（Multi-Processor Specification）版本。此項目可以被設定為 1.1 或 1.4。如果您使用較舊版本的作業系統來執行雙處理器，請將此選項設定為 1.1。

OS Select For DRAM > 64MB:

這個項目允許您在 OS/2 作業系統中存取超過 64MB 的記憶體，如果您不是使用 OS/2 作業系統的話，請保留這個項目為[Non-OS2]（非 OS/2 作業系統）的預設值。

Report No FDD For OS:

當設定為[Enabled]（啓動）時，這個項目可讓您執行一些老舊的作業系統且不需要軟碟機。請保留這個項目為其預設值。

Delay IDE Initial:

藉由延長此延遲時間，這個項目允許 BIOS 支援一些老舊或是特殊的 IDE 裝置。較大的數值可以提供給裝置更長的延遲時間，以讓其做初始化及啓動的動作。

Full Screen LOGO Show: (NF7-S2/NF7-S2G)

這個項目決定開機時是否要顯示全螢幕商標。

3-4. Advanced Chipset Features (晶片組進階功能參數設定)

↙ 適用於 NF7/NF7-S/NF7-M:



Memory Timings:

五種選項可供選擇：Optimal (最佳) → Aggressive (積極) → Turbo (強力) → By SPD (由 SPD) → Expert (專家)。預設值為 *Optimal*。選擇 *Optimal* 來得到較佳的記憶體相容性；選擇 *Aggressive/Turbo* 來得到較佳的記憶體效能；選擇 *Expert* 來作使用者自訂。當設定為 *By SPD* 時，BIOS 將會閱讀 DRAM 模組 SPD 資料，並自動地以裡面所儲存的值來設定。

* Row-active delay:

此項目共有十五個選項可供選擇，自 1 至 15。此選項用來指派記憶體的 Row 動作時間，這是指用於動作指令以及預充電指令對相同的記憶體模組區塊動作時的週期最小數值。

* RAS-to-CAS delay:

此項目共有七個選項可供選擇，自 1 至 7。此項目是用來設定 SDR/DDR SDRAM RAS 至 CAS 間的延遲時間。它可以定義 SDRAM ACT 到讀取/寫入指令期間的延遲時間。

* Row-precharge delay:

此項目共有七個選項可供選擇，自 1 至 7。此項目是用來控制在預充電指令送到 DRAM 之後的閒置 (Idle) 時脈之用。

* CAS Latency Time:

此項目共有三個選項可供選擇：2.0 → 2.5 → 3.0，系統預設值為 2.5。您可以依據 SDRAM 的規格來選擇 SDRAM 的存取週期 (CAS ; Column Address Strobe) 延遲時間。

System BIOS Cacheable:

有兩個選項：Disabled 或 Enabled。預設為 *Disabled*。當您選擇 Enabled，可藉由第二層快取記憶體獲得較快的系統 BIOS 執行速度。

Video RAM Cacheable:

有兩個選項：Disabled 或 Enabled。預設為 *Enabled*。當您選擇 Enabled，可藉由第二層快取記憶體獲得較快的影像 RAM 執行速度。您必須查閱 VGA 配接卡的手冊，找出是否會有任何相容性的問題。

AGP Aperture Size:

這個項目可指定讓 AGP 裝置來使用的系統記憶體大小，這取用大小是 PCI 記憶體位址範圍的一部份，可貢獻給圖形記憶體的空間。

Frame Buffer Size: (僅供 NF7-M 使用)

此項目共有六個選項可供選擇：8MB → 16MB → 32MB → 64MB → 128MB → Disabled。系統的預設值為 32M。此選項可讓您為主機板內建的 VGA 圖形加速器設定圖框緩衝器的大小。

FSB Spread Spectrum:

此項目共有三個選項可供選擇：Disabled (關閉) → 0.50% → 1.00%，系統預設值為 0.50%。

AGP Spread Spectrum:

此項目共有兩個選項可供選擇：Disabled (關閉) → 0.50%，系統的預設值為 0.50%。

CPU Thermal-Throttling:

此項目共有八個選項可供選擇：Disabled → 87.5% → 75.0% → 62.5% → 50.0% → 37.5% → 25.0% → 12.5%。系統的預設值為 50%。

Enhance PCI Performance:

此項目共有兩個選項可供選擇：Disabled (關閉) → Enabled (開啓)，系統的預設值為 *Disabled*。此項目可以改善您 PCI 匯流排的傳輸效能。

CPU Disconnect Function:

當設定為 [Enabled] (開啓) 時，系統會在 C1 狀態改變上，中斷 S2K FSB。

Auto Precharge Write:

此項目共有兩個選項可供選擇：Disabled (關閉) → Enabled (開啓)，系統的預設值為 *Disabled*。

AGP Data Transfer Rate:

這個項目允許您選擇 AGP 裝置的資料傳輸速率，更高的資料傳輸速率可對您的系統提供更快以及更佳的圖形處理能力。請確認您的顯示卡可以支援您所選擇的模式。

AGP Fast Write Capability:

此項目共有兩個選項可供選擇：Disabled (關閉) → Enabled (啓用)，系統的預設值為 *Enabled*。如果您的 AGP 顯示卡可以支援此一功能時，您方可選取 *Enabled*。否則的話，請選擇 *Disabled*。

適用於 NF7-S2/NF7-S2G:

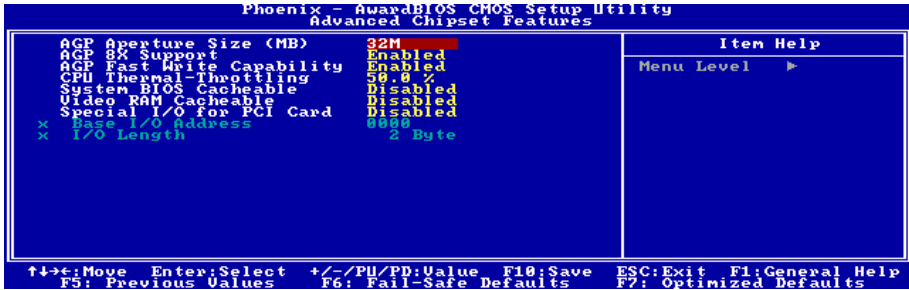

AGP Aperture Size (MB):

這個項目可指定讓 AGP 裝置來使用的系統記憶體大小，這取用大小是 PCI 記憶體位址範圍的一部份，可貢獻給圖形記憶體的空間。

AGP 8X Support:

這個項目允許您開啓或是關閉對 AGP 8X 功能的支援。

AGP Fast Write Capability:

此項目共有兩個選項可供選擇：Disabled（關閉）→ Enabled（啓用），系統的預設值為 *Enabled*。如果您的 AGP 顯示卡可以支援此一功能時，您方可選取 *Enabled*。否則的話，請選擇 *Disabled*。

CPU Thermal-Throttling:

此項目共有八個選項可供選擇：Disabled → 87.5% → 75.0% → 62.5% → 50.0% → 37.5% → 25.0% → 12.5%。系統的預設值為 50%。

System BIOS Cacheable:

有兩個選項：Disabled 或 Enabled。當您選擇 Enabled，可藉由第二層快取記憶體獲得較快的系統 BIOS 執行速度。

Video RAM Cacheable:

有兩個選項：Disabled 或 Enabled。當您選擇 Enabled，可藉由第二層快取記憶體獲得較快的影像 RAM 執行速度。您必須查閱 VGA 配接卡的手冊，找出是否會有任何相容性的問題。

Special I/O for PCI Card:

有兩個選項：Disabled 或 Enabled。當設定為 *Enabled* 時，“基礎 I/O 位址”以及“I/O 長度”的項目便可進行組態的動作。允許您為 PCI 卡指派特定的 I/O 位址。

3-5. Integrated Peripherals (整合週邊設定)

↪ 適用於 NF7/NF7-S/NF7-M:



OnChip IDE Device:

按 <Enter> 鍵來進入其子畫面：

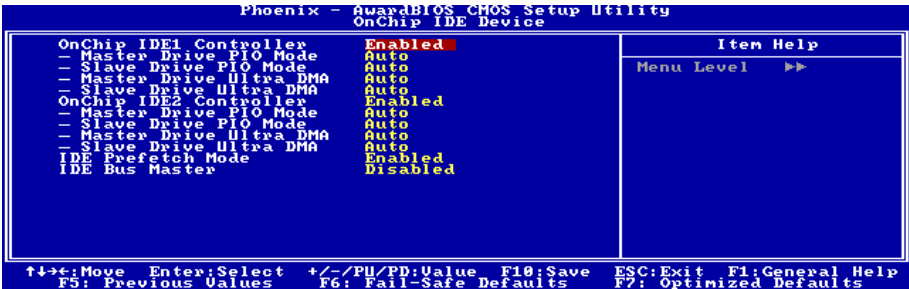

OnChip IDE1 Controller:

這個項目允許您開啓或是關閉第一 (Primary) 或是第二 (Secondary) 的 IDE 控制器。如果您要安裝不同的硬碟機控制器，請選擇 [Disabled] (關閉)。

* Master/Slave Drive PIO Mode

PIO (Programmed Input/Output, 程式化輸入/輸出) 模式允許 BIOS 告訴控制器它要做什麼，然後讓控制器與處理器完成全部的工作。而不是由 BIOS 發出一連串的命令來影響資料傳送到磁碟機 (或是由磁碟機送出)。

[Auto]: BIOS 在檢查您的磁碟機之後會選擇最佳的使用模式。

[Mode 0-4]: 您可以選擇符合您磁碟機時脈的模式，請勿使用錯誤的設定，否則將會造成磁碟機錯誤的狀況發生。

* Master/Slave Drive Ultra DMA

這個項目允許您設定使用 Ultra DMA 模式。

[Auto]：BIOS 在檢查您的硬碟機或是光碟機之後會選擇最佳可使用的模式。

[Disabled]：如果問題是出在於所使用 Ultra DMA 裝置時，BIOS 將不會偵測這些類型的裝置，請嘗試關閉這些項目。

OnChip IDE2 Controller:

與晶片組內建之第一組 IDE 控制器（OnChip IDE1 Controller）所做的敘述相同。

IDE Prefetch Mode:

此項目有兩個選項可供選擇：Disabled（關閉）→ Enabled（啓動）。系統的預設值為 *Enabled*。主機板上內建的 IDE 磁碟介面可支援 IDE 前置存取功能，它能夠增快磁碟的存取速度。若您有安裝主要及/或次要的新增 IDE 介面，且該介面並不支援前置存取的功能時，請將您此欄位設定為 *Disabled*。

IDE Bus Master:

此選項可在 DOS 環境下開啓或是關閉 IDE 主匯流排的功能。

☞ 回到 Integrated Peripherals（整合週邊設定）的主畫面：

OnChip PCI Device:

按 <Enter> 鍵來進入其子畫面：

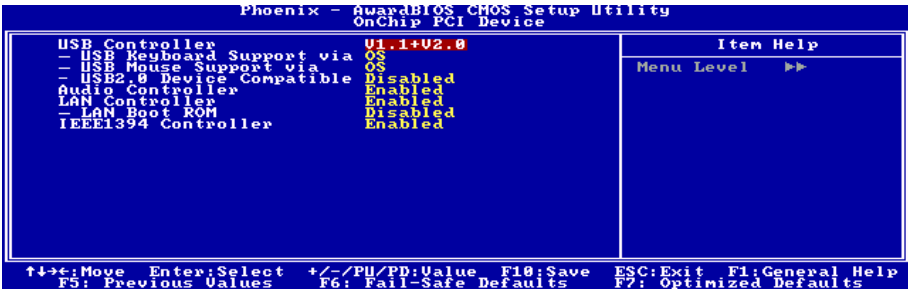

USB Controller:

此項目共有三個選項可供選擇：Disabled → V1.1+V2.0 → V1.1，系統的預設值為 *V1.1+V2.0*。如果您選擇了 *Disabled* 的設定，則「USB Keyboard Support」以及「USB Mouse Support」項目將不會出現在「Integrated Peripherals」的選單中。

* USB Keyboard Support via:

此項目允許您選擇 [BIOS] 來在 DOS 環境中使用 USB 鍵盤，或選擇 [OS] 於 OS（作業系統）環境下使用。

※ **USB Mouse Support via:**

此項目允許您去選擇 [BIOS]，以讓您在 DOS 環境下可以使用 USB 滑鼠，或是選擇 [OS] 以在 OS 環境下使用。

※ **USB2.0 Device Compatible:**

這個項目可開啓或是關閉和 USB2.0 裝置的相容性。

Audio Controller:

這個選項開啓或關閉內建音效控制器。

LAN Controller:

這個選項開啓或關閉內建 LAN 控制器。

※ **LAN Boot ROM:**

這個項目允許您使用開機 ROM (用以取代磁碟機) 來開機進入系統，並且可以直接存取區域網路。

IEEE1394 Controller: (僅供 NF7-S 使用)

這個選項可以開啓或關閉內建的 IEEE 1394 控制器。

↩ 回到 **Integrated Peripherals (整合週邊設定)** 的主畫面：

Onboard PCI Device: (僅供 NF7-S 使用)

按 <Enter> 鍵來進入其子畫面：

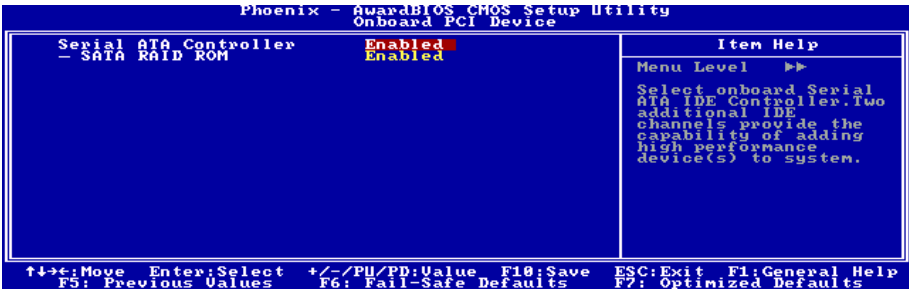

Serial ATA Controller:

這個選項開啓或關閉內建的 Silicon Image SIL3112A SATA 控制器。

※ **SATA RAID ROM:**

此項目允許您使用晶片內建串列 ATA 磁碟陣列裝置上的開機 ROM 來進行系統的開機動作。

🔍 回到 Integrated Peripherals (整合週邊設定) 的主畫面：

Init Display First:

這個項目可選擇當系統開機時先行對 AGP 或是 PCI 插槽來做初始化的動作。

[PCI Slot]：當系統開機時，它將會先對 PCI 插槽來做初始化的動作。

[AGP]：當系統開機時，它將會先對 AGP 插槽來做初始化的動作。

EXT-P2P's Discard Time:

此項目允許您設定 EXT-P2P 的 discard time (忽略時間)。

Onboard FDD Controller:

此項目共有 2 個選項可供選擇：Enabled 與 Disabled。系統預設值為 **Enabled**。設定啓用 (Enabled) 或是關閉 (Disabled) 晶片組內建的軟碟機控制器。

Onboard Serial Port 1:

這是用來指定內建串列埠 1 的 I/O 位址與 IRQ。此項目共有 6 個選項可供選擇：Disabled → 3F8/IRQ4 → 2F8/IRQ3 → 3E8/IRQ4 → 2E8/IRQ3 → AUTO。系統預設值為 **3F8/IRQ4**。

Onboard Serial Port 2:

這是用來指定內建串列埠 2 的 I/O 位址與 IRQ。此項目共有 6 個選項可供選擇：Disabled → 3F8/IRQ4 → 2F8/IRQ3 → 3E8/IRQ4 → 2E8/IRQ3 → AUTO。系統預設值為 **2F8/IRQ3**。

如果您選擇 *Disabled*，則下面的項目將無法去做設定。

※ **Onboard IR Function:**

此項目共有 3 個選項可供選擇：IrDA (HPSIR) mode → ASK IR (Amplitude Shift Keyed IR) mode → Disabled。系統預設值為 **Disabled**。

當您選擇 IrDA 或 ASKIR 項目，您將可以設定下列項目。

※ **RxD, TxD Active:**

此項目共有 4 個選項可供選擇：Hi, Hi → Hi, Lo → Lo, Hi → Lo, Lo。系統預設值為 **Hi, Lo**。設定 IR 傳送/接收兩方為 High (高) 或 Low (低)。

※ **IR Transmission Delay:**

此項目共有 2 個選項可供選擇：Enabled 與 Disabled。系統預設值為 **Enabled**。當標準紅外線傳輸 (SIR) 由接收 (RX) 模式切換為發送 (TX) 模式時，設定 IR 傳輸延遲四個字元-時間 (40 bit-time)。

※ **IR Function Duplex:**

此項目共有兩個選項可供選擇：Full (全雙工) → Half (半雙工)，系統的預設值為 **Half**。請根據連接至紅外線埠的紅外線裝置功能來選擇適當的設定值。全雙工模式可允許資料雙向同步傳輸，半雙工模式則是在同一時間內，只能允許單方向的資料傳輸動作。

※ **Use IR Pins:**

此項目共有兩個選項可供選擇：Rx/D2, Tx/D2 → IR-Header，系統的預設值為 *IR-Header*。如果您選擇 *RxD2, Tx/D2* 時，您的主機板必須要支援以串列埠（COM）方式來連接的 IR 套件。否則的話，您只能選擇 *IR-Header* 來使用主機板內建之 IR 裝置連接頭來連接您的 IR 套件，請使用系統預設值即可。

注意：有關 **RxD, Tx/D Active** (RxD, Tx/D 動作設定) 項目的設定，或是稱作爲「TX, RX inverting」（TX, RX 反轉啓動）項目的設定，可以允許您決定紅外線裝置的傳送/接收（RxD/TxD）動作方式爲何。在 NF7/NF7-M/NF7-S 中我們將其 BIOS 預設爲「Hi, Lo」，這就是說如果您另一台電腦之 BIOS 所對應到此項目的設定方式是使用「No」以及「Yes」的設定方式來表示時，您就必須選擇「No, Yes」的項目來與其對應，如此兩台電腦才能以相同的傳送/接收方式來運作。如果您沒有將此項目設成與 NF7/NF7-M/NF7-S 的內定值相同的話，您將會無法使 NF7/NF7-M/NF7-S 與另一台電腦間互相的傳送及接收資料，這一點是您必須要特別注意的地方！

Onboard Parallel Port:

設定 I/O 位址與內建並列埠的 IRQ。此項目共有四個選項可供選擇：Disabled → 378/IRQ7 → 278/IRQ5 → 3BC/IRQ7。系統預設值爲 *378/IRQ7*。

※ **Parallel Port Mode :**

此項目共有 4 個選項可供選擇：SPP → EPP → ECP → ECP+EPP。系統預設值爲 *ECP+EPP*。

※ **EPP Mode Select :**

此項目共有 2 個選項可供選擇：EPP1.7 → EPP1.9。系統預設值爲 *EPP 1.9*。當內建之並列埠設定有 EPP 模式時，這兩種 EPP 模式可供您選擇。

※ **ECP Mode Use DMA :**

此項目共有 2 個選項可供選擇：1 → 3。系統預設值爲 *3*。當內建之並列埠設定有 ECP 模式時，所使用的 DMA 通道可選擇通道 1 或通道 3。

↳ **適用於 NF7-S2/NF7-S2G:**



IDE Function Setup:

按 <Enter> 鍵來進入其子畫面：

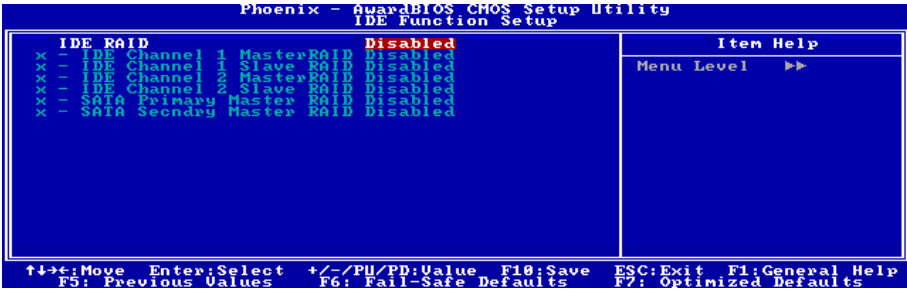

IDE RAID:

這個項目允許您開啓或是關閉 IDE RAID 功能。

- * **IDE Channel 1/2 Master/Slave RAID, SATA Primary/Secondary Master RAID:**

選擇您要用來當做 RAID 磁碟機的磁碟機。

↶ 回到 **Integrated Peripherals (整合週邊設定)** 的主畫面：

Onboard Device:

按 <Enter> 鍵來進入其子畫面：



LAN Controller:

這個選項開啓或關閉內建 LAN 控制器。

- * **LAN Boot ROM:**

這個項目允許您使用開機 ROM (用以取代磁碟機) 來開機進入系統, 並且可以直接存取區域網路。

☞ 回到 Integrated Peripherals（整合週邊設定）的主畫面：

Onchip IDE Device:

按 <Enter> 鍵來進入其子畫面：

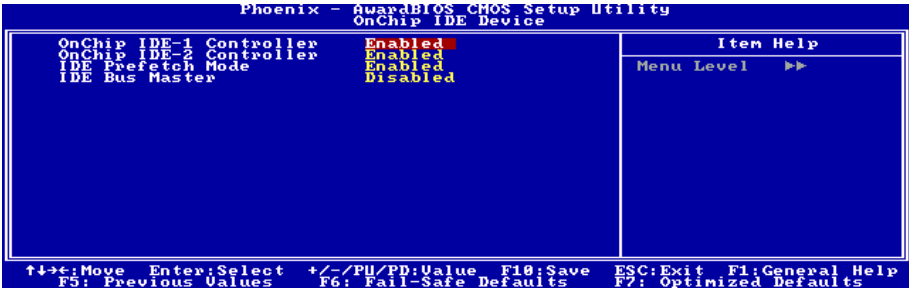

OnChip IDE-1/IDE-2 Controller:

這個項目允許您開啓或是關閉第一（Primary）或是第二（Secondary）的 IDE 控制器。如果您要安裝不同的硬碟機控制器，請選擇[Disabled]（關閉）。

IDE Prefetch Mode:

此項目有兩個選項可供選擇：Disabled（關閉）→ Enabled（啓動）。系統的預設值為 *Enabled*。主機板上內建的 IDE 磁碟介面可支援 IDE 前置存取功能，它能夠增快磁碟的存取速度。若您有安裝主要及/或次要的新增 IDE 介面，且該介面並不支援前置存取的功能時，請將您此欄位設定為 *Disabled*。

IDE Bus Master:

此選項可在 DOS 環境下開啓或是關閉 IDE 主匯流排的功能。

☞ 回到 Integrated Peripherals（整合週邊設定）的主畫面：

OnChip PCI Device:

按 <Enter> 鍵來進入其子畫面：

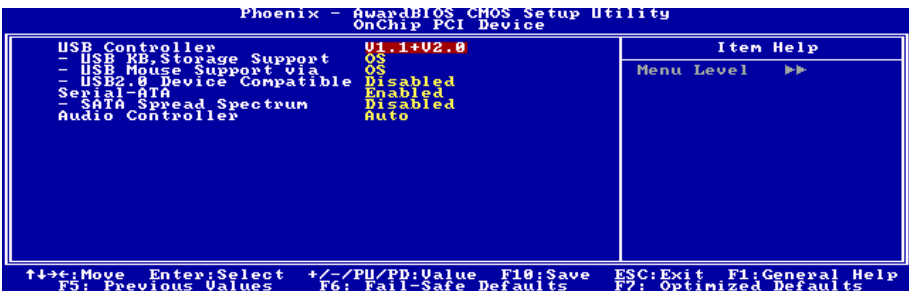

USB Controller:

此項目共有三個選項可供選擇：Disabled → V1.1+V2.0 → V1.1，系統的預設值為 V1.1+V2.0。如果您選擇了 Disabled 的設定，則「USB Keyboard Support」以及「USB Mouse Support」項目將不會出現在「Integrated Peripherals」的選單中。

* **USB KB, Storage Support via:**

此項目允許您選擇 [BIOS] 來在 DOS 環境中使用 USB 鍵盤/儲存裝置，或選擇 [OS] 於 OS (作業系統) 環境下使用。

* **USB Mouse Support via:**

此項目允許您去選擇 [BIOS]，以讓您在 DOS 環境下可以使用 USB 滑鼠，或是選擇 [OS] 以在 OS 環境下使用。

* **USB2.0 Device Compatible:**

這個項目可開啓或是關閉和 USB2.0 裝置的相容性。

Serial-ATA:

這個選項可開啓或是關閉晶片內建之 SATA 控制器。

* **SATA Spread Spectrum:**

共有兩個選項可以使用：開啓和關閉。預設值為 **關閉**。您可以開啓或是關閉 SATA 的頻譜擴展功能。

Audio Controller:

這個選項開啓或關閉內建音效控制器。

↩ 回到 Integrated Peripherals (整合週邊設定) 的主畫面：

SuperIO Device:

按 <Enter> 鍵來進入其子畫面：

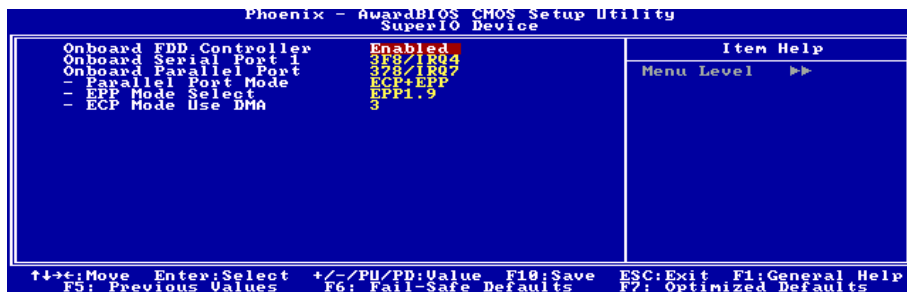

Onboard FDD Controller:

此項目共有 2 個選項可供選擇：Enabled 與 Disabled。系統預設值為 **Enabled**。設定啓用（Enabled）或是關閉（Disabled）晶片組內建的軟碟機控制器。

Onboard Serial Port 1:

這是用來指定內建串列埠 1 的 I/O 位址與 IRQ。此項目共有 6 個選項可供選擇：Disabled → 3F8/IRQ4 → 2F8/IRQ3 → 3E8/IRQ4 → 2E8/IRQ3 → AUTO。系統預設值為 **3F8/IRQ4**。

Onboard Parallel Port:

設定 I/O 位址與內建並列埠的 IRQ。此項目共有四個選項可供選擇：Disabled → 378/IRQ7 → 278/IRQ5 → 3BC/IRQ7。系統預設值為 **378/IRQ7**。

※ **Parallel Port Mode :**

此項目共有 4 個選項可供選擇：SPP → EPP → ECP → ECP+EPP。系統預設值為 **ECP+EPP**。

※ **EPP Mode Select :**

此項目共有 2 個選項可供選擇：EPP1.7 → EPP1.9。系統預設值為 **EPP 1.9**。當內建之並列埠設定有 EPP 模式時，這兩種 EPP 模式可供您選擇。

※ **ECP Mode Use DMA :**

此項目共有 2 個選項可供選擇：1 → 3。系統預設值為 **3**。當內建之並列埠設定有 ECP 模式時，所使用的 DMA 通道可選擇通道 1 或通道 3。

🏠 **回到 Integrated Peripherals（整合週邊設定）的主畫面：**

Init Display First:

這個項目可選擇當系統開機時先行對 AGP 或是 PCI 插槽來做初始化的動作。

[PCI Slot]：當系統開機時，它將會先對 PCI 插槽來做初始化的動作。

[AGP]：當系統開機時，它將會先對 AGP 插槽來做初始化的動作。

3-6. Power Management Setup (電源管理模式設定)



ACPI Suspend Type:

這個項目選擇暫停模式的種類。

[S1(PowerOn-Suspend)]：開啓 Power On Suspend 功能。

[S3(Suspend-To-RAM)]：開啓 Suspend to RAM 功能。

Power Button Function:

此項目共有兩個選項可供選擇：Delay 4 Sec（延遲 4 秒）或是 Instant-Off（立刻關機）。預設為 *Instant-Off*。當系統正在運作狀態，而使用者按住電源開關超過 4 秒鐘，它就會被啓用，然後系統會變成軟式關機狀態（由軟體關機）。這稱為電源開關重訂。如果您只按一下電源開關（沒有超過 4 秒），則系統會進入 SMI 待機狀態，若要喚醒系統（回復到進入待機前的狀態），只需再按一下電源開關或任何鍵即可。

WakeUp by PME# of PCI:

此項目共有二個選項可供選擇：Disabled（關閉）或是 Enabled（啓用），系統的預設值為 *Disabled*。當設定為 *Enabled* 時，任何發生在 PCI 卡（PME）上的事件都會把系統自電源關閉的狀態中喚醒。

Wakeup by Ring:

此項目共有二個選項可供選擇：Disabled（關閉）→ Enabled（啓用），系統的預設值為 *Disabled*。當設定為 *Enabled* 時，任何發生在數據機鈴聲上的事件都會把系統自電源關閉的狀態中喚醒。

Wakeup by Alarm: (NF7/NF7-S/NF7-M)

此項目共有兩個選項可供選擇：Disabled（關閉）→ Enabled（啓用），系統的預設值為 *Disabled*。當設定為 *Enabled* 時，您可以設定 RTC（真實時間時鐘）警報將系統自沉睡模式中喚醒的日期和時間。

* Time (hh:mm:ss) of Alarm:

您可以設定警報啓動月份的日期以及時間，當設定的時間到達時，警報事件將會喚醒已經進入沉睡模式中的系統。

USB Resume from S3/S4: (NF7-S2/NF7-S2G)

當設定為[Enabled]（啓動）時，這個項目可允許您使用 USB 裝置來喚醒在 S3/S4 狀態中的系統。

Power-On by Alarm: (NF7-S2/NF7-S2G)

此項目共有兩個選項可供選擇：Disabled（關閉）→ Enabled（啓用），系統的預設值為 *Disabled*。當設定為 *Enabled* 時，您可以設定 RTC（真實時間時鐘）警報將系統自沉睡模式中喚醒的日期和時間。

※ **Day of Month Alarm/ Time (hh:mm:ss) Alarm:**

您可以設定警報啓動月份的日期以及時間，當設定的時間到達時，警報事件將會喚醒已經進入沉睡模式中的系統。

Power On Function:

此選項讓您選擇您想要的系統電源開啓方式。

[Password]: 使用密碼來開啓系統的電源，請選擇此選項然後按下<Enter>按鍵並鍵入您的密碼。您最多可以鍵入五個字元，然後再鍵入完全一樣的密碼，接著按下<Enter>按鍵來做確認的動作。

[Hot KEY]: 使用<F1>到<F12>之中的任一個功能鍵來開啓系統電源。

[Mouse Left]: 雙擊滑鼠左鍵來開啓系統電源。

[Mouse Right]: 雙擊滑鼠右鍵來開啓系統電源。

[Any KEY]: 使用任一個鍵盤按鍵來開啓系統電源。

[BUTTON ONLY]: 僅使用電源按鍵來開啓系統電源。

[Keyboard 98]: 使用「98 專用鍵盤」相容鍵盤上的電源按鍵來開啓系統電源。

註：要開啓“Power On”的功能，[KBPWR1]、[USBPWR1]的喚醒跳接頭必需設定至 [Enabled]（開啓）的位置。請參閱第二章之 2-4 節有關於「喚醒跳接頭」[KBPWR1] 以及[USBPWR1]之組態說明的內容。

您僅可使用 PS/2 滑鼠來執行滑鼠喚醒的功能，而無法使用 COM 埠或是 USB 型式的滑鼠。有一些 PS/2 滑鼠不能將系統喚醒，因為它們有相容性上的問題。如果您鍵盤的規格過於老舊的話，也可能無法將系統電源開啓。

※ **KB Power On Password:**

當您按下<Enter>按鍵，您便可以輸入您想要的密碼。當密碼輸入完畢之後，您必需先儲存您的設定，然後再離開 BIOS 設定選單並重新開機。下一次當您關閉了電腦電源，您將無法再使用電源開關來開啓電腦。您必需自鍵盤輸入正確的密碼方能啓動您的電腦。

※ **Hot Key Power On:**

此項目共有十五個選項可供選擇：Ctrl+F1 ~ Ctrl+F12、Power、Wake 以及 Any Key，系統的預設值為 *Ctrl+F1*。您可以選擇任一您想要使用的熱鍵來開啓電腦的電源。

Restore on AC Power Loss:

此選項可選擇當交流電源失效之後的系統動作。

[Power Off]: 當交流電源失效並回復以後，系統的電源仍維持在關閉的狀態。您必需按下電源開關以開啓系統電源。

[Power On]: 當交流電源失效並回復以後，系統的電源會自動地開啓。

[Last State]: 當交流電源失效並回復以後，系統將會回復到電源失效發生之前的狀態。如果系統在電源失效發生之前的狀態是電源關閉的狀態，當電源恢復時它將會維持在電源關閉的狀態。如果系統在電源失效發生之前的狀態是電源開啓的狀態，當電源恢復時它將會維持在電源開啓的狀態。

3-7. PnP/PCI Configurations (PNP/PCI 組態設定)

↳ 適用於 NF7/NF7-S/NF7-M:

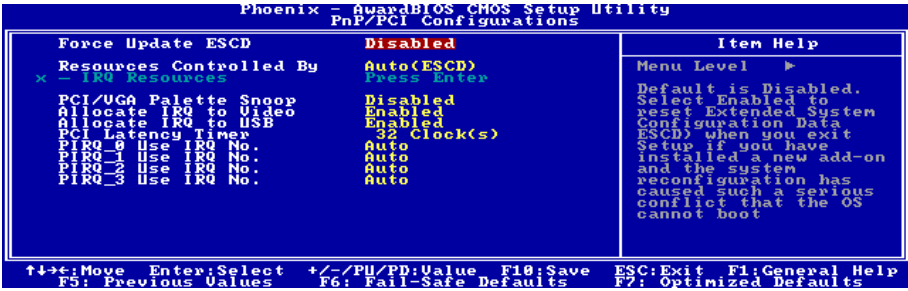

Force Update ESCD:

如果您想要在下次開機時清除 ESCD 數據，並且要求 BIOS 重置隨插即用 ISA 卡與 PCI 卡的設定，請選擇啟動。但是下次您開機時，本選項將會自動設定為關閉。

註：ESCD (Extended System Configuration Data) 記錄著系統內 IRQ、DMA、I/O 埠以及記憶體使用狀況等的資料，此乃隨插即用 BIOS 特有的規格與功能。

Resources Controlled By:

這個項目可對所有的開機以及隨插即用之相容裝置進行組態的動作。

[Auto(ESCD)]: 系統將會自動地偵測所有的設定。

[Manual]: 在「IRQ Resources」選單中選擇特定的 IRQ 資源。

* IRQ Resources:

按 <Enter> 鍵來進入其子畫面：

這個項目可設定各別系統的中斷為[PCI Device]或是[Reserved]中之任一者。

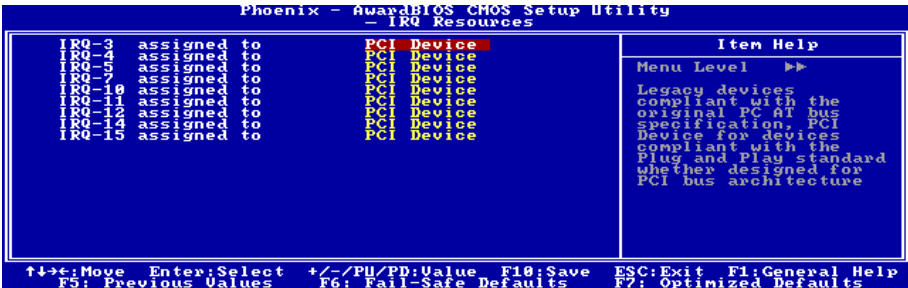

🔍 回到 PnP/PCI Configurations (PNP/PCI 組態設定) 的主畫面：

PCI/VGA Palette Snoop:

這個項目可決定哪種 MPEG ISA/VESA VGA 卡可以 (或是不能) 與 PCI/VGA 一起運作。

[Enabled]: MPEG ISA/VESA VGA 卡可以與 PCI/VGA 一起運作。

[Disabled]: MPEG ISA/VESA VGA 卡不能與 PCI/VGA 一起運作。

Allocate IRQ to Video:

這個項目為安裝的 VGA 卡指定一組 IRQ 號碼。

[Enabled]: 自動為安裝的 VGA 卡指定一組 IRQ 號碼。

[Disabled]: 先前被 VGA 卡佔去的 IRQ 號碼將會被新的裝置使用。

Allocate IRQ to USB:

這個項目可以為已連接的 USB 裝置來指定 IRQ。

[Enabled]: 自動地為已連接的 USB 裝置來指定 IRQ。

[Disabled]: 先前被已連接的 USB 裝置所佔據的 IRQ，將可以提供給新的裝置使用。

PCI Latency Timer:

您可以在此項目中輸入 DEC (十進位) 由 0 至 255 之間的數值，系統的預設值為 32。此項目可讓您設定 PCI 傳統時脈的延遲時間，這就是說您可以設定您要它延遲多少個時脈週期。

PIRQ 0 Use IRQ No. ~ PIRQ 3 Use IRQ No.:

這個項目手動或自動為安裝在 PCI 插槽的裝置指定 IRQ 號碼。

有關 PIRQ (指來自於南橋的信號)、INT# (代表 PCI 插槽 IRQ 信號) 以及裝置之間硬體配置的關係，請參考下列表格：

信號	PCI-1	PCI-2	PCI-3	PCI-4	PCI-5	SATA
PIRQ_0 分配	INT C	INT B	INT A	INT D	INT C	
PIRQ_1 分配	INT D	INT C	INT B	INT A	INT D	
PIRQ_2 分配	INT A	INT D	INT C	INT B	INT A	INT A
PIRQ_3 分配	INT B	INT A	INT D	INT C	INT B	

注意：

- PCI-1 插槽與 PCI-5 插槽和 SATA 裝置共享同一組 IRQ 訊號。
- 如果您想要安裝兩張 PCI 卡到共同分享同一組 IRQ 的兩個 PCI 插槽中時，您必需確認您目前所使用的作業系統與 PCI 裝置的驅動程式兩者皆能夠支援 IRQ 共享的功能。

適用於 NF7-S2/NF7-S2G:

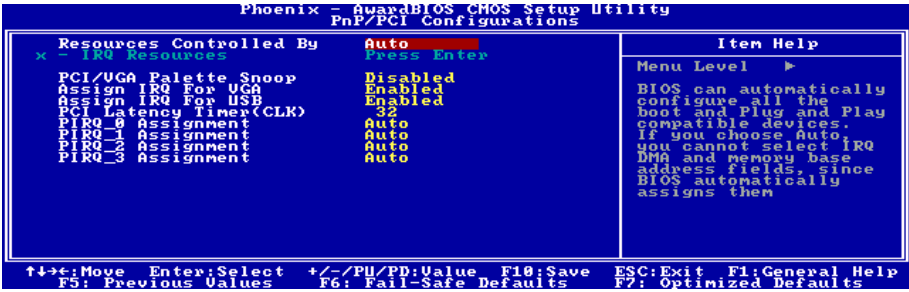
**Resources Controlled By:**

這個項目可對所有的開機以及隨插即用之相容裝置進行組態的動作。

[Auto(ESCD)]: 系統將會自動地偵測所有的設定。

[Manual]: 在「IRQ Resources」選單中選擇特定的 IRQ 資源。

* **IRQ Resources:**

按 <Enter> 鍵來進入其子畫面：

這個項目可設定各別系統的中斷為[PCI Device]或是[Reserved]中之任一者。

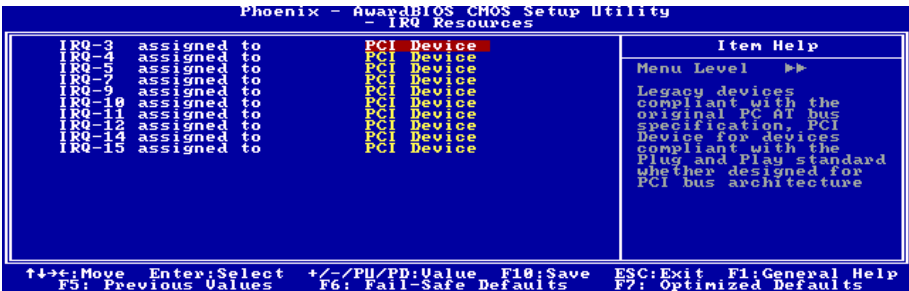

↶ 回到 PnP/PCI Configurations (PNP/PCI 組態設定) 的主畫面：

PCI/VGA Palette Snoop:

這個項目可決定哪種 MPEG ISA/VESA VGA 卡可以 (或是不能) 與 PCI/VGA 一起運作。

[Enabled]: MPEG ISA/VESA VGA 卡可以與 PCI/VGA 一起運作。

[Disabled]: MPEG ISA/VESA VGA 卡不能與 PCI/VGA 一起運作。

Assign IRQ for VGA:

這個項目為安裝的 VGA 卡指定一組 IRQ 號碼。

[Enabled]：自動為安裝的 VGA 卡指定一組 IRQ 號碼。

[Disabled]：先前被 VGA 卡佔去的 IRQ 號碼將會被新的裝置使用。

Assign IRQ for USB:

這個項目可以為已連接的 USB 裝置來指定 IRQ。

[Enabled]：自動地為已連接的 USB 裝置來指定 IRQ。

[Disabled]：先前被已連接的 USB 裝置所佔據的 IRQ，將可以提供給新的裝置使用。

PCI Latency Timer:

您可以在此項目中輸入 DEC（十進位）由 0 至 255 之間的數值，系統的預設值為 32。此項目可讓您設定 PCI 傳統時脈的延遲時間，這就是說您可以設定您要它延遲多少個時脈週期。

PIRQ 0 Assignment ~ PIRQ 3 Assignment:

這個項目手動或自動為安裝在 PCI 插槽的裝置指定 IRQ 號碼。

有關 PIRQ（指來自於南橋的信號）、INT#（代表 PCI 插槽 IRQ 信號）以及裝置之間硬體配置的關係，請參考下列表格：

信號	PCI-1	PCI-2	PCI-3	PCI-4	PCI-5	SATA
PIRQ_0 分配	INT C	INT D	INT A	INT B	INT C	
PIRQ_1 分配	INT D	INT A	INT B	INT C	INT D	INT A
PIRQ_2 分配	INT A	INT B	INT C	INT D	INT A	
PIRQ_3 分配	INT B	INT C	INT D	INT A	INT B	

注意：

- PCI-1 插槽與 PCI-5 插槽共享同一組 IRQ 訊號。
- 如果您想要安裝兩張 PCI 卡到共同分享同一組 IRQ 的兩個 PCI 插槽中時，您必需確認您目前所使用的作業系統與 PCI 裝置的驅動程式兩者皆能夠支援 IRQ 共享的功能。

3-8. PC Health Status (電腦健康狀態設定)

您可以為您的電腦設定警告和關閉溫度的數值。您也可由此選單中檢查您系統內部風扇之轉速以及電源供應器的供電電壓等數值。此功能對於監控您電腦中所有的重要變數來說是非常的有用，我們稱此功能為**電腦健康狀態設定**。

NF7/NF7-S/NF7-M:

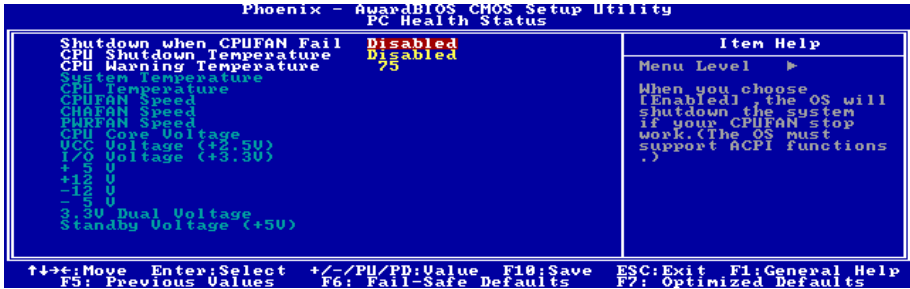

NF7-S2/NF7-S2G:

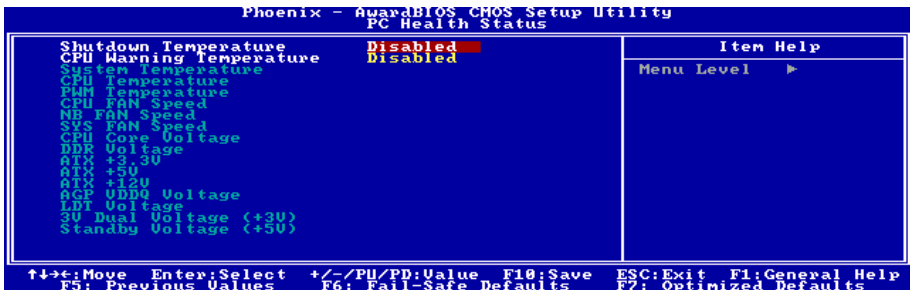

Shutdown when CPUFAN Fail: (NF7/NF7-S/NF7-M)

此項目共有二個選項可供選擇：Disabled (關閉) → Enabled (啟用)，系統的預設值為 *Disabled*。如果您將其設為 *Enabled*，當處理器風扇故障時，系統將會被迫關機來保護處理器不致於因為過熱而燒毀。

CPU Shutdown Temperature / Shutdown Temperature:

此項目共有五個選項可供選擇：Disabled (關閉) → 60°C/140°F → 65°C/149°F → 70°C/158°F → 75°C/167°F，系統的預設值為 *Disabled*。您可以在此項目中選擇處理器的關閉溫度，如果處理器的工作溫度超過您所設定的溫度時，系統會立即的將電腦電源關閉，以保護處理器不致於因過熱而燒毀。

CPU Warning Temperature:

此項目讓您設定當溫度超過您所選擇之設定溫度時，系統將會送出警告訊息至 PC 內建的喇叭。此項目可讓您由 50°C 到 120°C 之間的攝氏溫度數值去調整。

All Voltages, Fans Speed and Thermal Monitoring:

這些項目會列出現在的處理器以及環境溫度、風扇之轉速（處理器風扇以及機殼風扇）等數據，它們無法由使用者來改變其數值。

再下去之項目則列出了系統電源的各種電壓狀態，它們一樣也是無法由使用者來改變其數值的。

注意：這些有關溫度、風扇轉速以及電壓監測的功能，其硬體部份會佔用 I/O 位址自 294H 至 297H。如果您使用的網路卡、音效卡或是其它的配接卡會使用到此位址的話，請調整您的配接卡的 I/O 位址，以避開這些位址。

3-9. Load Fail-Safe Defaults (載入失效-安全恢復之預設值)

這個選項載入 BIOS 的出廠預設值，做為最穩定、最低效能的系統操作。

3-10. Load Optimized Defaults (載入最佳化效能預設值)

這個選項載入 BIOS 的出廠預設值，做為最高效能的系統操作。

3-11. Set Password (設定密碼)

這個選項保護著 BIOS 組態或限制啓用電腦本身。

3-12. Save & Exit Setup (離開並儲存所有設定至 CMOS)

這個選項儲存您的設定再退出 BIOS 設定選單。

3-13. Exit Without Saving (離開但不儲存設定至 CMOS)

這個選項不儲存任何設定即退出 BIOS 設定選單。

附錄 A. 安裝 NVIDIA nForce Chipset 驅動程式

注意：請在安裝完視窗作業系統之後先安裝 NVIDIA nForce Chipset 驅動程式。

本章節的安裝過程和擷取的畫面是以 Windows XP 作業系統為依據所做的，其它的作業系統則請您依照其螢幕所指示的安裝步驟來進行。

請將驅動程式與應用光碟置入 CD-ROM 光碟機中，它應該會自動地執行安裝程式。如果它沒有自動執行時，請到安裝光碟片所在的磁碟機代號上，雙擊滑鼠左鍵以展開光碟目錄，尋找目錄中的執行檔 (.exe) 並雙擊滑鼠左鍵執行它，您就可以進入該光碟的主選單畫面了。

進入安裝選項時，移動滑鼠到 [Drivers] (驅動程式) 的標籤。點選 [NVIDIA nForce Chipset Driver]，下列畫面出現：

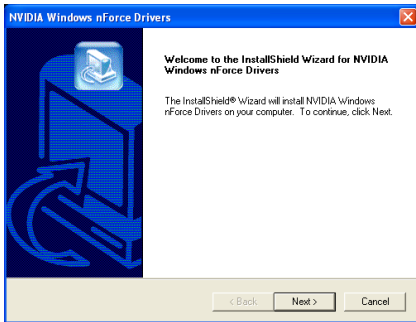

1. 點選 [Next (下一步)]。

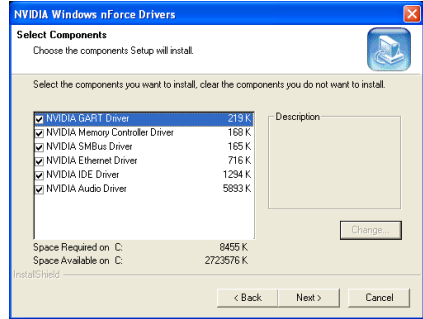

2. 點選 [Next (下一步)]。

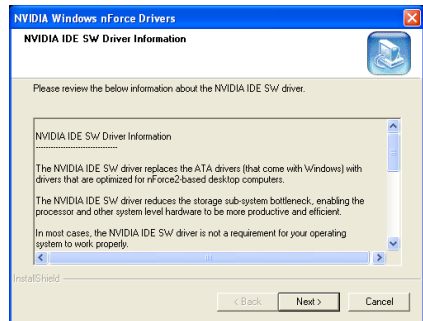

3. 點選 [Next (下一步)]。

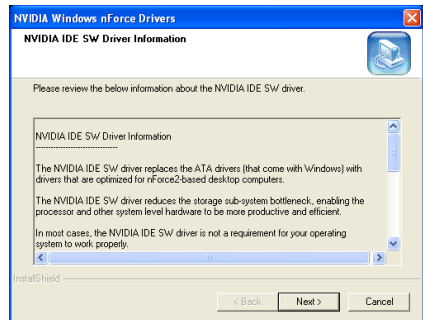

4. 點選 [Next (下一步)]。

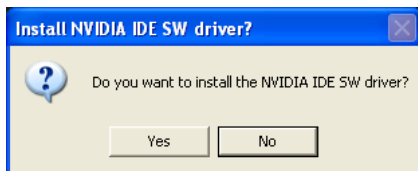

5. 點選 [Yes (是的)]。



6. 按 [Continue Anyway (繼續安裝)]。



7. 按 [Continue Anyway (繼續安裝)]。

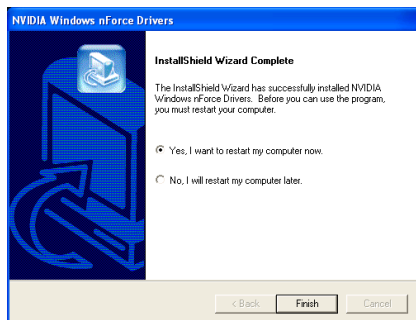

8. 選取：[Yes, I want to restart my computer now (是，我現在要重新啓動我的電腦)]，然後點選 [Finish (完成)] 按鍵完成安裝。

附錄 B. 安裝整合 GPU 驅動程式 (NF7-M)

本章節的安裝過程和擷取的畫面是以 Windows XP 作業系統為依據所做的，其它的作業系統則請您依照其螢幕所指示的安裝步驟來進行。

請將驅動程式與應用光碟置入 CD-ROM 光碟機中，它應該會自動地執行安裝程式。如果它沒有自動執行時，請到安裝光碟片所在的磁碟機代號上，雙擊滑鼠左鍵以展開光碟目錄，尋找目錄中的執行檔 (.exe) 並雙擊滑鼠左鍵執行它，您就可以進入該光碟的主選單畫面了。

進入安裝選項時，移動滑鼠到 [Drivers] (驅動程式) 的標籤。點選 [Integrated GPU Driver]，下列畫面出現：

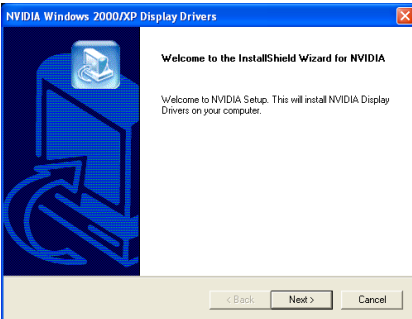

1. 點選 [Next (下一步)]。

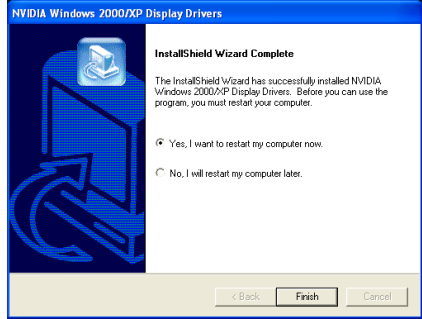

2. 選取：[Yes, I want to restart my computer now (是，我現在要重新啟動我的電腦)]，然後點選 [Finish (完成)] 按鍵完成安裝。

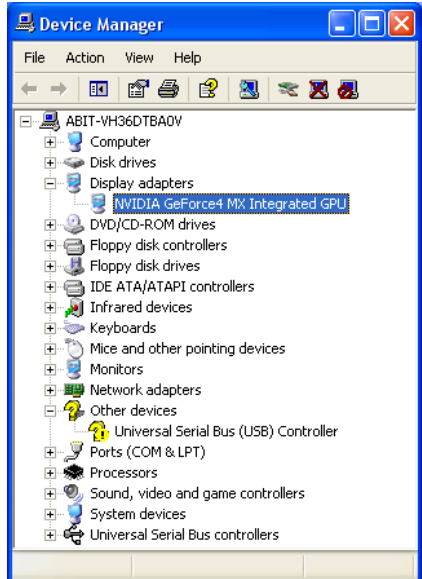

3. 重新啟動系統之後，在「系統內容」的選單中選擇「硬體」，然後再點選「裝置管理員(D)…」。現在您應該可以看到驅動程式已經安裝並正常地運作。



附錄 C. 安裝 USB 2.0 驅動程式

註：包在「驅動程式和應用程式 CD」內的「USB 2.0 驅動程式」目前只有支援 Windows 9x 和 ME 兩種版本。您如果要安裝 Windows XP 或是 Windows 2000 的驅動程式，您必需先至微軟的網站去下載最新的服務程式（service pack）才能夠進行安裝的動作。

要在 Windows 9x 和 ME 安裝 USB 2.0 的驅動程式，請先將驅動程式和應用程式 CD 置入光碟機，它應該會自動地執行安裝程式。如果安裝程式沒有自動執行的話，請直接在此 CD 的主目錄下雙擊執行檔來進入安裝選單，則下面的畫面會出現。



點選 [USB 2.0 Driver] (USB 2.0 驅動程式) 的項目，然後請跟隨螢幕出現的指示來完成驅動程式的安裝。



附錄 D. 安裝區域網路驅動程式 (NF7-S2G)

要安裝網路驅動程式，請將驅動程式和應用程式 CD 置入光碟機，它應該會自動地執行安裝程式。如果安裝程式沒有自動執行的話，請直接在此 CD 的主目錄下雙擊執行檔來進入安裝選單，則下面的畫面會出現。



點選 [VIA Ethernet Driver] (VIA 乙太網路驅動程式) 的項目，然後請跟隨螢幕出現的指示來完成驅動程式的安裝。



附錄 E. 安裝 Serial ATA 驅動程式 (NF7-S)

本章節的安裝過程和擷取的畫面是以 Windows XP 作業系統為依據所做的，其它的作業系統則請您依照其螢幕所指示的安裝步驟來進行。

請將驅動程式與應用光碟置入 CD-ROM 光碟機中，它應該會自動地執行安裝程式。如果它沒有自動執行時，請到安裝光碟片所在的磁碟機代號上，雙擊滑鼠左鍵以展開光碟目錄，尋找目錄中的執行檔 (.exe) 並雙擊滑鼠左鍵執行它，您就可以進入該光碟的主選單畫面了。

進入安裝選項時，移動滑鼠到 [Drivers] (驅動程式) 的標籤。點選 [Serial ATA Driver]，下列畫面出現：

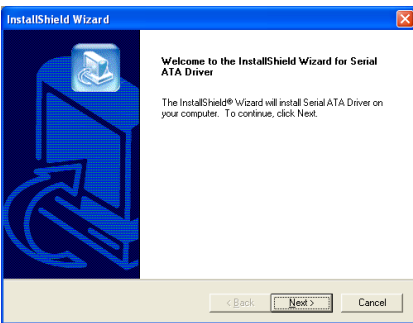

1. 點選 [Next (下一步)]。



2. 按 [Continue Anyway (繼續安裝)]。

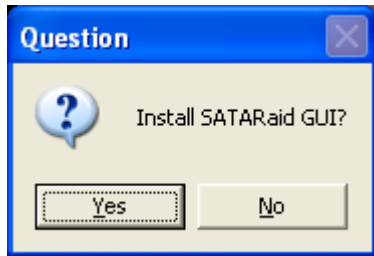

3. 點選 [Yes (是的)]。

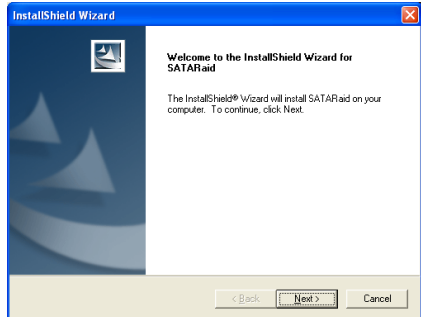

4. 點選 [Next (下一步)]。

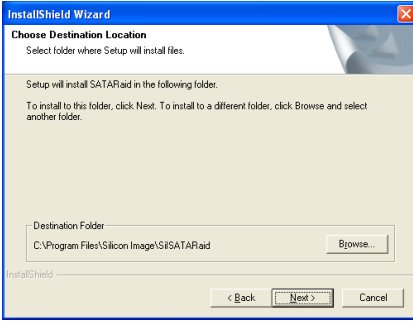

5. 點選 [Next (下一步)]。

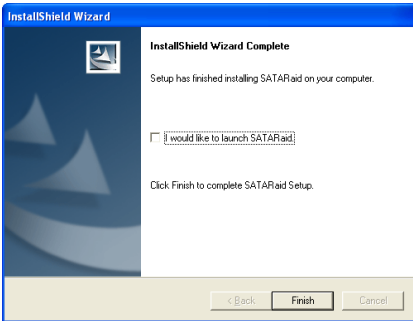

6. 點選 [Finish (完成)]。

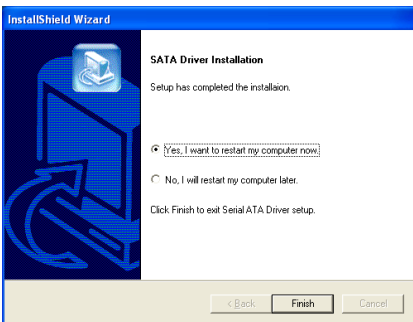

7. 選取：[Yes, I want to restart my computer now (是，我現在要重新啟動我的電腦)]，然後點選 [Finish (完成)] 按鍵完成安裝。



8. 察看 [Device Manager] (裝置管理員)，[Silicon Image Sii 3112 SATA RAID Controller] 已經成功地完成安裝了。

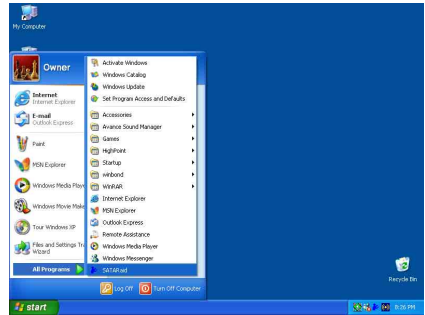

9. 要執行 [SATA RAID] 應用程式，點選 [Start] → [All Programs] → [SATA RAID]。

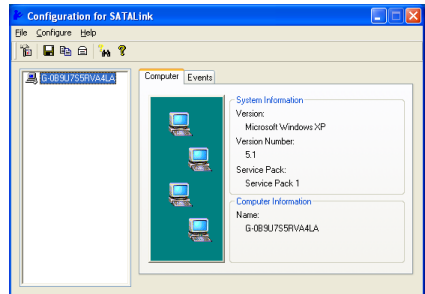

10. 這是 SATA Link 的組態設定選單。有關如何操作的進一步資訊，請參考“Help”說明欄。

串列 ATA 磁碟陣列的 BIOS 設定

NF7-S 支援 Striped (RAID 0) 以及 Mirrored (RAID 1) 磁碟陣列功能。在 Striped 模式運作時，個別的裝置能夠平行地讀取與寫入資料，以增進系統的效能。而 Mirrored 的運作可以對您的檔案建立完整的備份。Striped 和 Mirrored 磁碟陣列的運作都需要兩台硬碟機才行。

磁碟陣列組態應用程式的畫面

主選單

要重新啟動您的系統，請按下 <CTRL> + <S> 或是 <F4> 的按鍵，直到系統開機進入 BIOS 設定選單，下面所示的 BIOS 設定應用軟體主選單將會出現。

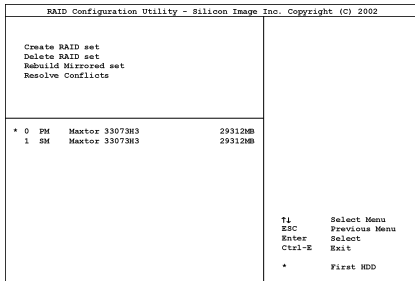

欲選擇選單中的選項，您可以：

- 按 <↑↓> (上、下的箭頭) 按鍵，可讓您在主選單裡選擇您要確認或更改的選項。
- 按 <Enter> 按鍵，可讓您確認您的選擇。
- 按 <Esc> 按鍵，可讓您回到前一個選單。
- 按 <Ctrl-E> 按鍵，可讓您離開 RAID 組態應用軟體。

注意：如果您想要建立 RAID 0 的 RAID 陣列時，所有在你硬碟內的資料都會被消除！所以請您在製作 RAID 陣列之前，先將硬碟內重要的資料先備份起來。

如果您想要建立 RAID 1 (鏡像)陣列，請確認哪一個硬碟機為資料來源硬碟機，哪一個硬碟機為目標硬碟機。如果您弄錯的話，您可能將空白硬碟機的資料拷貝到資料來源硬碟機去，造成兩台硬碟機中的資料都是空白的。不可不慎！

選項 1 Create RAID set

此項目可以讓您建立 RAID 陣列。

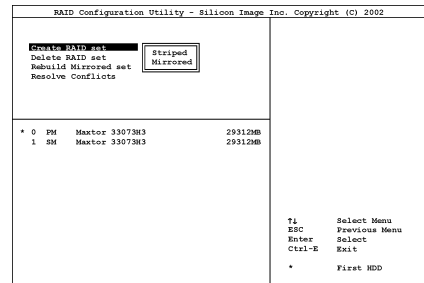

• Array Mode (陣列模式)：

此項目可讓您選擇適合您需求的磁碟陣列模式，共有兩種磁碟陣列模式可供您選擇。當您選擇「Striped」或是「Mirror」磁碟陣列模式之後，應用程式將會在建立磁碟陣列程序開始之前詢問您「Are You Sure?」，請按下「Yes」以繼續進行。

注意：強烈建議您採用相同規格型號的硬式磁碟機，以達到磁碟陣列的效能。

Striping (RAID 0)：此項目建議高效能使用。需要至少兩台磁碟機。

Mirror (RAID 1)：此項目建議資料安全性使用。需要至少兩台磁碟機。

選項 2
Delete RAID set

此項目可以讓您將連接在此主機板串列 ATA 磁碟陣列控制器上的磁碟陣列加以移除。

注意：當您做了選擇並經過確認之後，所有儲存於硬碟中的資料都將會失去（整個分割組態也會被刪除）！

選項 3
Rebuild Mirrored set

此項目僅可讓您重建以「**Mirrored**」方式建立的磁碟陣列，當您決定重建 **Mirrored** 磁碟陣列時，您必需在動作開始前，先檢查哪一台硬碟機是來源磁碟機，哪一台硬碟機是目的磁碟機。

選項 4
Resolve Conflicts

當磁碟陣列建立完成以後，會被寫到硬碟機去的資料包括有磁碟連結資料（**Primary Channel** 與 **Secondary Channel**）。

硬碟機故障時，如果更換用的硬碟機之前又是磁碟陣列的一部份（或是別的磁碟陣列所使用過），它可能會有相衝突的詮釋資料，特別是驅動連接資料。果真如此，將會使得磁碟陣列無法建立或是重建資料。

爲了確保磁碟陣列的工作正常，這個舊的詮釋資料必須先被新的資料所覆寫。要解決這個問題，請選擇「**Resolve Conflicts**」，包含有正確的驅動連接資料的詮釋資料將會被寫入更換用的硬碟機。

注意：有關 RAID 磁碟陣列功能的更新資料，請參見本主機板產品隨附的 CD 中所包覆的 RAID Management Software。

附錄 F. NVRAID 的 BIOS 設定 (NF7-S2/NF7-S2G)

NF7-S2/NF7-S2G 支援「**Striping (RAID 0)**」以及「**Mirroring (RAID 1)**」，「**Striping/Mirroring (RAID 0+1)**」或是「**JBOD/Spanning**」之 RAID 操作。在 Striping 模式運作時，個別的裝置能夠平行地讀取與寫入資料，以增進系統的效能。而 Mirroring 的運作可以對您的檔案建立完整的備份。Striping 和 Mirroring 磁碟陣列的運作都需要兩台硬碟機才行。JBOD（擴張）操作可提供將兩個不同容量的硬碟結合成一個大容量硬碟的能力。

開始設定 BIOS

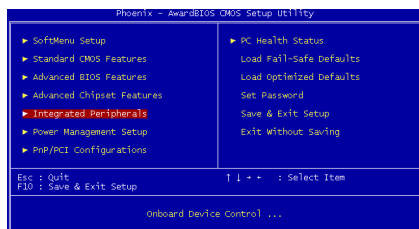

1. 開啟您的電腦，然後按下 的按鈕進入 BIOS 設定主功能表。使用箭頭按鈕來選擇**整合週邊**的項目，然後按下<Enter>的按鈕。

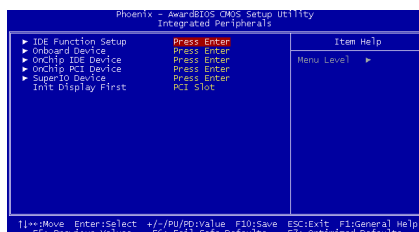

2. 如上圖所示，會出現**整合週邊**設定功能表的畫面。使用箭頭按鈕來選擇**IDE 功能設定**的項目，然後按下<Enter>的按鈕。

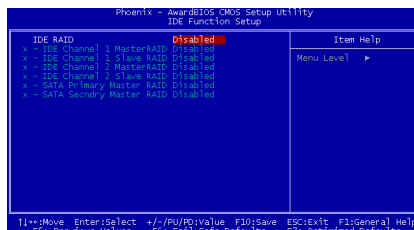

3. 會出現 **IDE 功能設定**功能表的畫面。將**IDE RAID**的項目開啟，然後開啟您要用來當做 RAID 磁碟機的磁碟機。

4. 按下<F10>的按鈕來儲存組態資料，然後離開 BIOS 設定功能表。

NVIDIA RAID 應用程式的畫面

定義一個新的陣列

在重新啟動您的系統之後，請等待直到您看見 RAID 軟體提示您去按下<F10>的按鈕為止。

RAID 之提示如同系統 POST 過程中的一部份，而會在載入作業系統之前出現。在該視窗消失之前，您有幾秒鐘的時間來按下<F10>的按鈕。

按下<F10> 的按鈕，NVIDIA RAID 應用程式之**定義一個新的陣列**視窗便會出現，如下圖所示。

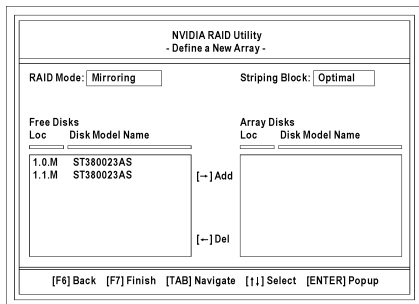

如果必要時，請一個欄位接一個欄位的按下 <Tab> 的按鈕，直到適合的欄位出現反白為止。

選擇 RAID 模式

經由預設，RAID 模式是設定在 **鏡像**。要改變為不同的 RAID 模式，請按向下箭頭的按鈕 (<↓>) 直到您要的模式出現在 RAID 模式箱當中為止 - 請選擇它們當中的一種模式：鏡像、磁碟等量分割組合、擴張或是磁碟等量分割組合/鏡像。

選擇磁碟等量分割組合區塊的大小

磁碟等量分割組合區塊的大小會影響到資料要如何安排至磁碟機上面。建議您保留這個數值為預設之 **Optimal** (最佳化)，它的數值為 32KB。不過此數值也可以在 4KB 和 128KB 之間。

指派磁碟機

您從 **IDE 功能設定** BIOS 功能表所開啓的磁碟機會出現在 **空閒磁碟機** 的區塊中。這些磁碟機都可以用來當做 RAID 陣列磁碟機使用。

要指派空閒的磁碟機來當做 RAID 陣列磁碟機。

1. 移動至 **空閒磁碟機** 的區域，在清單中的第一台磁碟機會被選擇。
2. 藉由按下向右箭頭按鈕 (<→>) 來將它從 **空閒磁碟機** 的區塊中移動到 **陣列磁碟機** 去。

在清單中的第一台磁碟機已被移動，且在清單中的下一台磁碟機已被選擇並準備移動。

3. 繼續按下向右箭頭按鈕 (<→>) 直到所有您要當做 RAID 陣列磁碟機來使用的磁碟機都出現在 **陣列磁碟機** 區塊當中為止。

下圖說明了在 **定義一個新的陣列** 視窗中，兩台磁碟機已經被指派為 RAID1 陣列磁碟機。

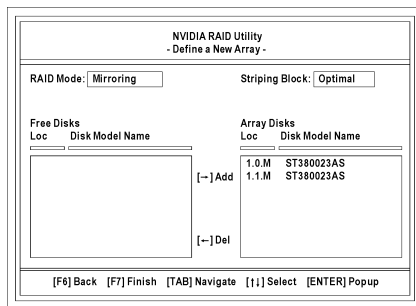

完成 RAID BIOS 的設定

在指派了您的 RAID 陣列磁碟機以後，請按下 <F7> 的按鈕。會出現 **清除磁碟機資料** 的提示。

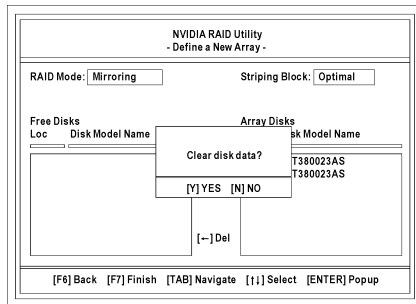

如果您要從 RAID 陣列中消除所有的資料，請按下 <Y> 的按鈕。如果磁碟機先前就是用來當做 RAID 磁碟機的話，您就必需選擇 **YES**。

注意：如果您想要建立 RAID 0 的 RAID 陣列時，所有在你硬碟內的資料都會被消除！所以請您在製作 RAID 陣列之前，先將硬碟內重要的資料先備份起來。

如果您想要建立 RAID 1 (鏡像)陣列，請確認哪一個硬碟機為資料來源硬碟機，哪一個硬碟機為目標硬碟機。如果您弄錯的話，您可能將空白硬碟機的資料拷貝到資料來源硬碟機去，造成兩台硬碟機中的資料都是空白的。不可不慎！

陣列清單

出現**陣列清單**的視窗，您可以在此視窗中檢視您所設定的 RAID 陣列。

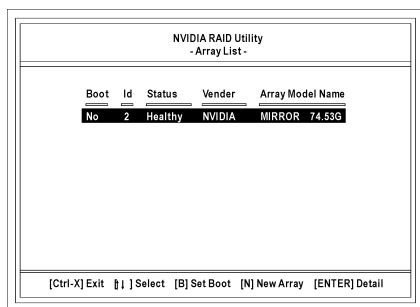

使用箭頭按鈕來選擇您要設置的陣列，然後按下<Enter>的按鈕。

陣列細節

陣列細節視窗會顯示出關於您所選擇的陣列資訊。像是磁碟等量分割組合區塊的使用、RAID 模式、磁碟等量分割組合的寬度、磁碟機的機型名稱，以及磁碟機的容量。

如果您要將這個磁碟機標示為空的磁碟機，並清除它所有的內容，請按下<C>的按鈕。

在提示中，按下<Y>的按鈕來清除所有的資料，否則就按下<N>的按鈕。

再一次按下<Enter>按鈕返回到前一個視窗，然後按下<F10>的按鈕來離開 RAID 設定。

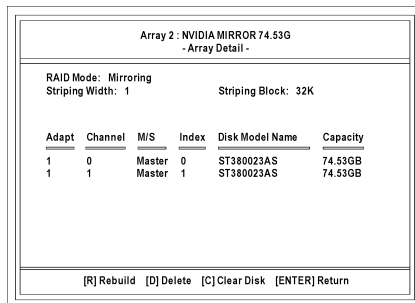

注意：圖示中所顯示之資訊會根據所使用的平台而有所改變。



附錄 G. ABIT EQ (硬體醫師應用程式)

ABIT EQ 是由 ABIT Computer Corporation 所設計製造之，以主機板為主的個人電腦自我診斷系統。它可以藉由監控電源供應器電壓、CPU 及系統風扇速度和 CPU 及系統溫度等關鍵項目來保護個人電腦硬體。

本章節的安裝過程和擷取的畫面是以 Windows XP 作業系統為依據所做的，其它的作業系統則請您依照其螢幕所指示的安裝步驟來進行。

請將驅動程式與應用光碟置入 CD-ROM 光碟機中，它應該會自動地執行安裝程式。如果它沒有自動執行時，請到安裝光碟片所在的磁碟機代號上，雙擊滑鼠左鍵以展開光碟目錄，尋找目錄中的執行檔 (.exe) 並雙擊滑鼠左鍵執行它，您就可以進入該光碟的主選單畫面了。

進入安裝選項時，移動滑鼠到 [ABIT Utility] 的標籤。點選 [ABIT EQ]，下列畫面出現：

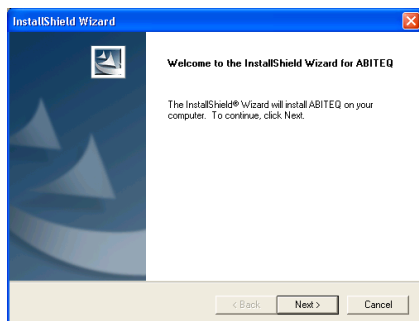

1. 點選 [Next (下一步)]。

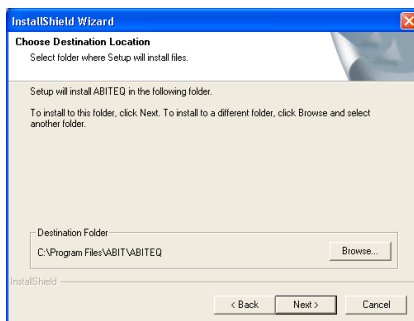

2. 點選 [Next (下一步)]。

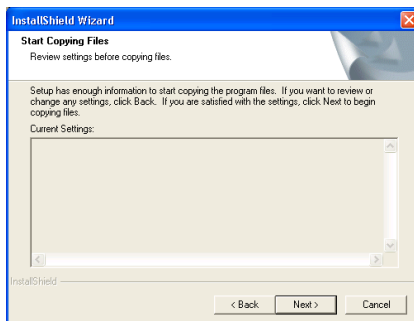

3. 點選 [Next (下一步)]。

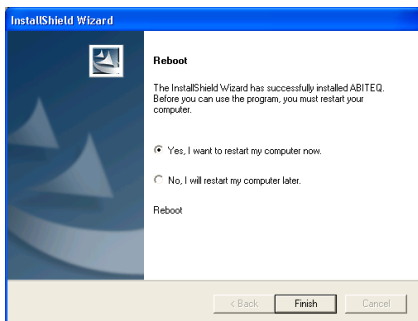

4. 請選取：“Yes, I want to restart my computer now. 是，我要立刻重新啓動我的電腦”，然後點選“Finish 完成”按鍵以完成安裝。



5. 進入 Windows 工作列，點選“開始”按鍵，然後選取“程式集” → “ABIT” → “ABIT EQ”。



6. 進入 ABIT EQ 程式後，隨即出現以下畫面。系統電壓、風扇速度、系統溫度皆可讀取。

附錄 H. FlashMenu (BIOS 更新程式)

ABIT FlashMenu 是目前市面上最穩定的 Windows 作業環境 BIOS 更新程式。無需再為系統程式毀損而憂心。只需要點一下 BIOS 更新，ABIT 的使用者就能輕鬆、快速的完成 BIOS 的更新。

本章節的安裝過程和擷取的畫面是以 Windows 2000 作業系統為依據所做的，其它的作業系統則請您依照其螢幕所指示的安裝步驟來進行。

請將驅動程式與應用光碟置入 CD-ROM 光碟機中，它應該會自動地執行安裝程式。如果它沒有自動執行時，請到安裝光碟片所在的磁碟機代號上，雙擊滑鼠左鍵以展開光碟目錄，尋找目錄中的執行檔 (.exe) 並雙擊滑鼠左鍵執行它，您就可以進入該光碟的主選單畫面了。

進入安裝選項時，移動滑鼠到 [ABIT Utility] 的標籤。點選 [FlashMenu]，下列畫面出現：

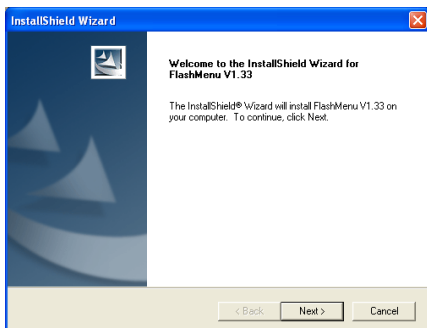

1. 點選 [Next (下一步)]。

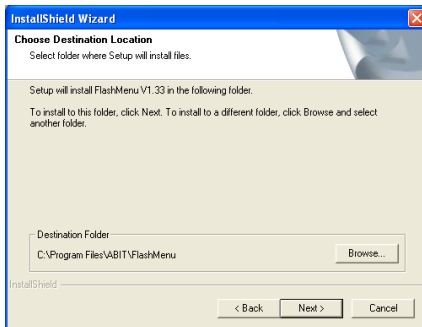

2. 點選 [Next (下一步)]。

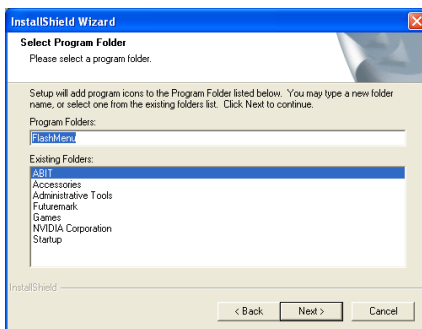

3. 點選 [Next (下一步)]。



4. 點選 [Finish (完成)] 按鍵完成安裝。



5. 進入 Windows 工作列，點選“開始”按鍵，然後選取“程式集” → “ABIT” → “FlashMenu”。



6. 螢幕上顯示出 FlashMenu 畫面。您可以點選 [Update From File]、[One Click LiveUpdate] 或 [LiveUpdate Step by Step] 按鈕，輕鬆的更新您的 BIOS。

附錄 I. 疑難問題排除

問與答：

問： 當我使用一塊新的主機板來組裝我的新電腦系統之前，需要對該新主機板做清除 CMOS 的動作嗎？

答： 是的，我們強烈地建議您對該新主機板做清除 CMOS 的動作。請將 CMOS 的跳接頭 (Jumper) 自原來的 1-2 腳短路位置移到 2-3 腳清除 CMOS 的位置，將其短路約幾秒鐘的時間，然後再將跳接頭移回到原來的 1-2 腳短路的位置。當您第一次開機，請依照手冊內的說明載入 BIOS 最佳化的設定值。

問： 如果當我在更新 BIOS 或是設定了錯誤的處理器參數數值而造成系統無法開機時，我應該怎麼辦？

答： 不管您是因為更新 BIOS 或是設定了錯誤的處理器參數數值而造成系統無法開機，請先清除 CMOS 的內容之後再進行開機的動作。

問： 在 BIOS 內嘗試作超頻或相關設定時系統無法開機，是否會導致主機板損毀，必須做 RMA 送修？

答： 倘若您在 BIOS 內做超頻或其他不正常的設定而導致系統無法開機，這時主機板並沒有損毀，僅需將 CMOS 記錄資料清除，回復到硬體預設值即可，當然更無須做 RMA 送修動作。我們建議以下三種故障排除方式任選一種，或者三種都嘗試看看：

步驟 1. 將電源供應器上面的開關切至 OFF 位置，若電源供應器沒有開關，則將連接的電源線拔除，一分鐘後再恢復電源供應器供電。

按住鍵盤上面的<Insert>按鍵不放，同時按下開機鈕開機，待看到開機畫面再放開<Insert>按鍵，然後按鍵進入 BIOS 設定畫面以進行正確的設定。

倘若做過一次還是無法開機，請重複此步驟三次，或者進行至步驟 2。

步驟 2. 將電源供應器上面的開關切至 OFF 位置，若電源供應器沒有開關，則將連接的電源線拔除。打開機殼，將 CMOS 跳線從預設的 1-2 位置改插 2-3 位置一分鐘，以清除 CMOS 資料，回復預設值，然後接回 1-2 位置。

蓋上機殼，恢復電源供應器供電，再以開機鈕開機。待看到開機畫面，按鍵進入 BIOS 設定畫面以進行正確的設定。

若執行此步驟之後仍然無法開機，請進行至步驟 3。

步驟 3. 同步驟 2，但是在清除 CMOS 資料回復預設值的時候，同時也把主機板上面的鈕釘電池拔除，電源線接主機板的 ATX 接頭也拔除。

問：如何可讓我的技術支援請求能得到最快速的回應？

答：請參考下面的說明，它可讓您瞭解您的問題點及如何填寫『**技術支援表**』，如此您可因詳盡的問題說明，使得我們的技術人員能很快地幫您找出問題所在。

如果您在操作上有問題，爲了讓我們的技術支援人員能迅速決定您主機板的問題，並給予您解答，請在填寫『技術支援表』之前，拔除與此問題不相干的週邊，並寫明在表格上。將此表格傳真給您購買此硬體的經銷商或公司，以獲得技術支援的協助。（您可以參考以下的範例）

範例 1:

系統含有：主機板（有處理器、DRAM、COAST...）、硬碟、光碟、軟碟、VGA 卡、MPEG 卡、SCSI 卡、音效卡...等。在系統組裝之後，如果無法開機，請以下列的程序檢查系統的主要元件。首先，移除所有的介面卡，只保留 VGA 卡，然後試著重新開機。

如果您仍無法開機：

嘗試安裝其它廠牌/型號的 VGA 卡，看看電腦是否能夠啓動。如果仍然無法啓動，請在技術支援表上記載 VGA 卡型號、主機板型號、BIOS 識別碼、處理器規格（參考主要說明），並在問題說明欄中描述此問題的狀況。

如果可以開機：

將您將移除的介面卡再次的插回到主機板上，一張一張的試，每張插上後就啓動系統，直到系統無法再度開機爲止。將 VGA 卡與造成問題的介面卡留在主機板上，移除其它的卡或週邊，再重新啓動電腦。如果您仍然無法啓動電腦，在介面卡欄位記載這兩張卡的相關資料，同時也不要忘記說明主機板型號、版本、BIOS 識別碼、處理器規格（參考主要說明），並描述此問題的狀況。

範例 2:

系統含有：主機板（有處理器、DDR SDRAM 等等）、硬碟機、光碟機、軟碟機、VGA 卡、網路卡、MPEG 卡、SCSI 卡、音效卡...等等。在系統組裝好並且已經安裝好音效卡驅動程式之後，當您重新啓動系統並執行音效卡驅動程式時，就會自動重置系統。

這個問題可能是由音效卡驅動程式所造成的。在啓動到 DOS 畫面的期間，按下 SHIFT（跳過）按鍵跳過 CONFIG.SYS 與 AUTOEXEC.BAT。以文書編輯器編輯 CONFIG.SYS，在載入音效卡驅動程式的那一列，加上註解的 REM 字樣，以停用音效卡驅動程式。請參見以下的範例說明：

```
CONFIG.SYS:  
DEVICE=C:\DOS\HIMEM.SYS  
DEVICE=C:\DOS\EMM386.EXE HIGHSCAN  
DOS=HIGH, UMB  
FILES=40  
BUFFERS=36  
REM DEVICEHIGH=C:\PLUGPLAY\DWCFGMG.SYS  
LASTDRIVE=Z
```

再次重新啓動系統，如果系統成功的啓動而不會自動地重置，您就能確定問題是由音效卡驅動程式所造成的。在技術支援表上記錄下音效卡的型號、主機板的型號、BIOS 的識別碼（參考主要說明），並描述此問題的狀況。

我們將在下面的說明中告訴您應如何來填寫『技術支援表』。

重點提示

我們提供了“技術支援表”並逐項說明以便您能扼要的填寫：

- 1*. **型號 (MODEL)：** 請依您所使用之中文使用手冊上的型號填入表格之中。

例如：NF7/NF7-M/NF7-S/NF7-S2/NF7-S2G。

- 2*. **主機板版本 (REV)：** 請在所使用主機板之最外側 ISA 插槽側面貼紙上找出其“REV:***”的字樣，並填入表格內。

例如：REV:1.00。

- 3*. **BIOS ID 及 Part Number：** 請參閱螢幕訊息所示。

4. **驅動程式版本：**請依您所使用主機板所附之 DEVICE DRIVER 磁碟片(如果有的話)上有“Release ***”的字樣，並填入表格內，或是將安裝光碟 CD-Title 的 Rev No.填入此處，例如：

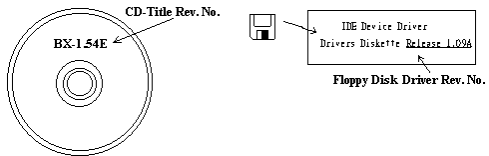

- 5*. **作業系統/應用軟體：** 記載標示使用在您電腦系統上的作業系統與應用程式版本。

例如: Windows® 98 SE、Windows® 2000、Windows® NT 等等。

- 6*. **中央處理器：** 記載您所使用處理器的廠牌與速度 (MHz) 資料。

例如：在「廠牌」之處，填上「Intel」，在「規格」之處，填上「Pentium® 4 1.9GHz」。

7. **硬式磁碟機：** 記載您所使用硬碟的廠牌與規格，請指明硬碟機是使用在 IDE1 或是 IDE2。如果您知道硬碟機的容量，請寫明並在「」裡面打勾「✓」。萬一您未指明，我們會假設您的硬碟為「IDE1」並設定為 Master。

例如: 在「IDE1」的「」裡面打勾，在「廠牌」之處填上「Seagate」在「規格」之處填上「Darracuda ATA2 ST330631A (30 GB)」。

8. **唯讀式光碟機：** 記載您的光碟機的廠牌與規格。請指明您使用的是 IDE1 或是 IDE2，例如是 IDE2，則在「IDE2」的「」裡面打勾。萬一您未指明，我們會假設您的光碟為「IDE2」並設定為 Master。

例如：在「唯讀式光碟機」之處的「IDE2」的「」裡面打好勾之後，在「廠牌」之處，填入「Mitsumi」，在「規格」之處，填入「FX-400D」。

9. **主記憶體：** 記載您的系統記憶體的廠牌與規格 (DDR DIMM)。例如：容量、說明、模組元件、模組的零件代號、CAS 延遲時間、速度 (MHz)。舉例如下：

在「廠牌」處，填入「Micron」，而在「規格」處，則填入：容量：128 MB、說明：SS 16 Megx72 2.5V ECC Gold、模組元件：(9) 16 Megx 8、模組的零件代號：MT9VDDT1672AG、CAS 延遲時間：2，以及速度 (MHz)：200 MHz。

因為記憶體模組的種類相當的多，標示也非常的多樣化。如果您能提供愈詳盡的記憶體模組資訊給我們，我們就能夠愈快地模擬出問題的狀況，進而將解決的方法早點研究出來。

10. **界面卡：** 記載哪些界面卡絕對與問題相關聯。

如果您無法判斷問題的源由，請詳細地記載您電腦系統中所插上的所有界面卡資料。

注意：標示“*”的項目為必填的欄位。

 技術支援表

 公司名稱：

 電話號碼：

 聯絡人：

 傳真號碼：

 E-mail 地址：

型號	*	BIOS ID 號碼	*
主機板版本	*	驅動程式版本	
作業系統 / 應用軟體	*		
硬體設備名稱	廠牌	規格	
中央處理器(CPU)	*		
硬式磁碟機 (HDD)	<input type="checkbox"/> IDE1 <input type="checkbox"/> IDE2		
唯讀式光碟機 (CD-ROM)	<input type="checkbox"/> IDE1 <input type="checkbox"/> IDE2		
主記憶體(DRAM)			
介面卡(ADD-ON CARD)			

問題說明：

附錄 J. 如何獲得技術支援

(從我們的網站) <http://www.abit.com.tw>

(北美地區) <http://www.abit-usa.com>

(歐洲地區) <http://www.abit.nl>

感謝您選擇 ABIT 產品。ABIT 透過代理商、經銷商及系統整合商來銷售我們所有的產品，我們不直接面對一般使用者。如果您需要任何的服務，在您發電子郵件尋求技術支援之前，請先洽您的經銷商或整合商，他們是將系統銷售給您的負責人，他們應該最知道如何處理問題，他們對您的服務可以做為您日後是否繼續購買我們的產品的最佳依據。

我們感謝所有的客戶，並期望能夠為您提供最佳的服務。為客戶提供最快速的服務，是我們的優先處理要務。但是，我們從世界各地接到無數的電話與電子郵件。就目前狀況來講，我們不可能對每一個個別的詢問提供回應。因此，如果您發電子郵件給我們，您很可能會收不到答覆。我們對我們的產品做過許多的相容性測試與可靠度測試，希望確保我們的產品擁有最佳的品質與相容性。如果您需要服務或技術上的支援，請您瞭解我們所受到的限制，**並請您先與將產品銷售給您的經銷商聯繫。**

為了加速我們的服務，我們建議您在與我們聯繫之前先按照以下的程序處理。在您的協助之下，我們將能夠滿足我們對您的承諾，為**絕大多數的 ABIT 客戶**提供最佳的服務：

1. **查閱手冊。**這一點聽起來很簡單，不過我們也在手冊的撰寫上下了很大的功夫。有許多資訊不只是與主機板有關。隨主機板出售的光碟機也有其專用的手冊與驅動程式。如果您缺少任何一個項目，請到我們網站中的「程式下載區」或到我們的 FTP 伺服器下載。
2. **下載最新的 BIOS、軟體或驅動程式。**請到我們網站上的「程式下載區」，看看我們是否提供了最新的 BIOS。我們花了許多時間開發最新的 BIOS，希望能夠修正錯誤或不相容的地方。**同時，亦請確定從您的介面卡製造商處取得最新的驅動程式！**
3. **到我們的網站上查閱 ABIT 技術名詞指南與常見問答集。**我們試圖讓我們的常見問答集不斷的擴充，使其中的資訊更豐富、更有幫助。如果您有任何的建議，請通知我們。關於主題的部分，請查閱我們的「熱門常見問答集」！

4. **網際網路新聞群組**。這裡有豐富的資訊來源，並也有許多人可以為您提供協助。ABIT 的網際網路新聞群組在 alt.comp.peripherals.org，這是一個讓大家交換資訊、討論有關 ABIT 產品經驗的好地方。您常會發現，您所提出的問題，以前已經被提出許多次了。這是一個公開的網際網路新聞群組，並且提供自由的討論。以下是一些較受歡迎的新聞群組清單：

alt.comp.peripherals.org
alt.comp.peripherals.org
comp.sys.ibm.pc.hardware.chips
alt.comp.hardware.overclocking
alt.comp.hardware.homebuilt
alt.comp.hardware.pc-homebuilt

5. **詢問您的經銷商**。您的 ABIT 授權代理商應該能夠以最快的速度為您提供有關技術方面問題的解決方案。我們透過代理商來銷售我們的產品，代理商再透過經銷商及店家來銷售。您的經銷商應對您的系統組態非常熟悉，並且可以比我們更有效率地來解決問題。總結來講，您的經銷商會將您視為可能會購買更多產品，也可能會介紹親朋好友向他購買的重要客戶。他們負責將系統整合好並銷售給您。他們最瞭解您的系統組態，也最清楚您的問題所在。他們也會擁有合理的退貨或退費政策。他們對您提供的服務也可以做為您未來是否繼續購買的重要參考依據。
6. **聯絡 ABIT**。如果您覺得有必要直接與 ABIT 聯繫，您可以發電子郵件給 ABIT 的技術支援部門。首先，請與您最近的分公司的支援小組聯繫。他們對您當地的地理環境及問題最為熟悉，並且會對哪家經銷商提供了什麼樣的產品與服務最瞭解。鑑於每日湧進的大量電子郵件及其他因素，例如重複產生問題所需的時間等，我們可能無法答覆所有的電子郵件。請您諒解，我們是透過代理商的通路來銷售產品，所以沒有足夠的資源可以服務每一位使用者。但是，我們會盡力協助每一位客戶。同時也請您瞭解，我們的每一個技術支援小組都以英文做為第二語言，如果您所提出的問題可以馬上獲得瞭解，您得到協助答覆的機率便會提高。請務必使用非常簡單、精確的語言來清楚陳述您的問題，避免使用不著邊際或過多修飾的表達方式，並請記得務必列出您的系統組件。以下是我們所有分公司的聯絡資訊：

北美洲、南美洲 *ABIT Computer (U.S.A.) Corporation*
45531 Northport Loop West, Fremont CA, 94538,
U.S.A.
Tel: 1-510-623-0500
Fax: 1-510-623-1092
Sales: sales@abit-usa.com
Latin America Sales: ventas@abit-usa.com
Marketing: marketing@abit-usa.com
Web Site: <http://www.abit-usa.com>

RMA Center 46808 Lakeview Blvd. Fremont, CA 94538, U.S.A.

英國、愛爾蘭 *ABIT Computer (U.K.) Corporation Ltd.*
Unit 3, 24-26 Boulton Road, Stevenage, Herts SG1
4QX, U.K.
Tel: 44-1438-228888
Fax: 44-1438-226333
E-mail: sales@abitcomputer.co.uk

德國、荷比盧三國（荷蘭、比利時、盧森堡）、法國、義大利、西班牙、葡萄牙、希臘、丹麥、挪威、瑞典、芬蘭、瑞士 *AMOR Computer B.V. (ABIT's European Office)*
Jan van Riebeeckweg 15, 5928LG, Venlo,
The Netherlands
Tel: 31-77-3204428
Fax: 31-77-3204420
Sales: sales@abit.nl
Website: <http://www.abit.nl>

奧地利、捷克、羅馬尼亞、保加利亞、斯洛伐克、克羅埃西亞共和國、波士尼亞、塞爾維亞、馬其頓 *Asguard Computer Ges.m.b.H*
Schmalbachstrasse 5, A-2201 Gerasdorf / Wien,
Austria
Tel: 43-1-7346709
Fax: 43-1-7346713
E-mail: asguard@asguard.at

上海 *ABIT Computer (Shanghai) Co. Ltd.*
Tel: 86-21-6235-1829
Fax: 86-21-6235-1832
Website: <http://www.abit.com.cn>

俄羅斯、獨立國協 *ABIT Computer (Russia) Co. Ltd.*
Sales: sales@abit.ru
Info: info@abit.ru
Web Site: <http://www.abit.ru>

波蘭 **ABIT Computer (Poland) Co. Ltd.**
Przedstawicielstwo w Polsce ul. Wita Stwosza 28
50-149 Wrocław
Tel: 48 71 780 78 65 / 66
Fax: 48 71 372 30 87

日本 Website: <http://www.abit4u.jp>

台灣 **陞技電腦股份有限公司**
台北市內湖區 114 陽光街 323 號
電話：886-2-87518888
傳真：886-2-87513382
Sales: sales@abit.com.tw
Marketing: market@abit.com.tw
Web Site: <http://www.abit.com.tw>

7. **RMA 服務**。如果您的系統之前是正常的，但突然無法使用了，而您最近也沒有安裝任何新軟體或新硬體，那麼您可能有某項組件故障了。請與您購買產品的經銷商聯繫。您可以從經銷商處獲得 RMA 服務。
8. **向 ABIT 報告相容性問題**。由於我們每日會收到無法計數的電子郵件，我們必須將某些類型的信件列為優先處理信件。因為這個原因，任何提供給我們的相容性報告，如過記載了詳細的系統組態資訊及錯誤狀況，我們會將這類信件列為優先處理信件。對於其他的問題，很抱歉，我們無法直接答覆。不過您的問題將會被刊載到國際網路新聞群組上，讓大部分的使用者都能藉由您的資訊而獲益。請時常查閱新聞群組。

感謝您

陞技電腦股份有限公司

<http://www.abit.com.tw>